



KIT-JIM4

*Garázskapu mozgató szett
CP.J4ESA vezérléssel*

*Használati és üzembe helyezési útmutató
szakképzett telepítőknek*

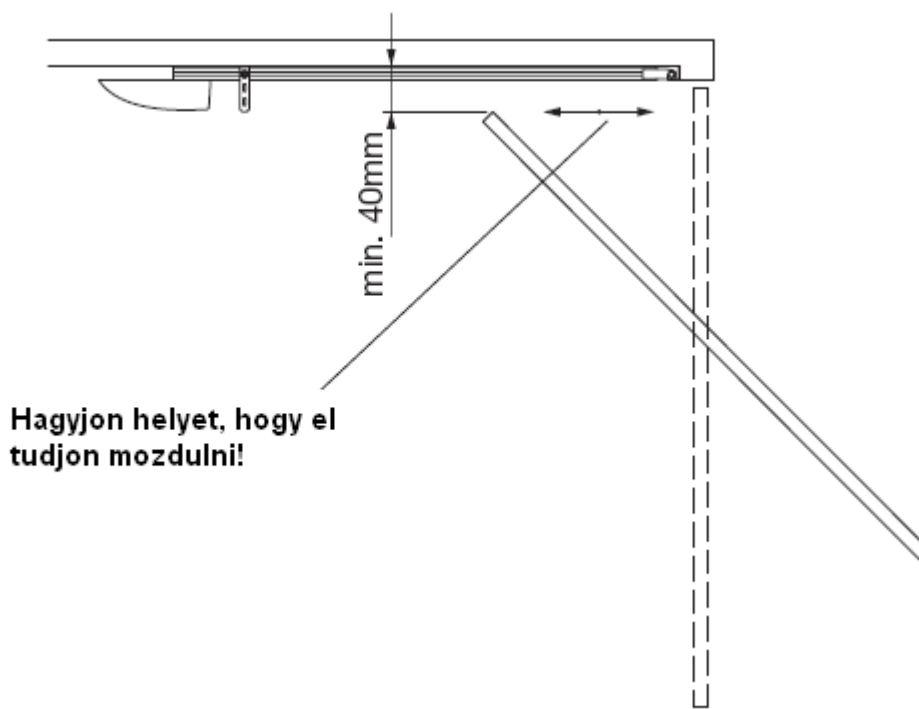

Felszerelési javaslat:**Technikai adatok:**

Tápfeszültség:

JM.4

230Vac

Motor:

24Vdc

Teljesítmény:

220W

Sebesség:

3,5-6,8m/perc

Emelőerő:

1200N

Hőm. Tartomány:

-20...+70°C

Zajszint:

<70dB

Tömeg:

7,6kg

Rádióvevő kapacitás

64 db ugrókódos távirányító.

Befoglaló méretek:

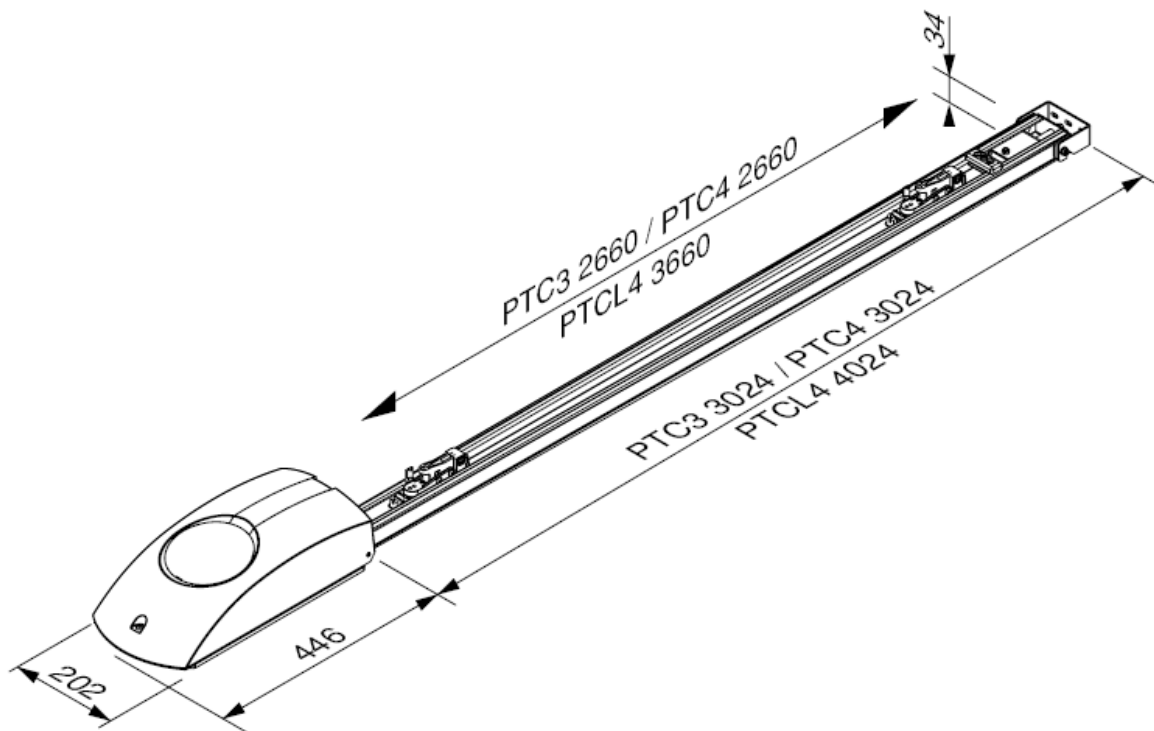

A sín összeszerelése:

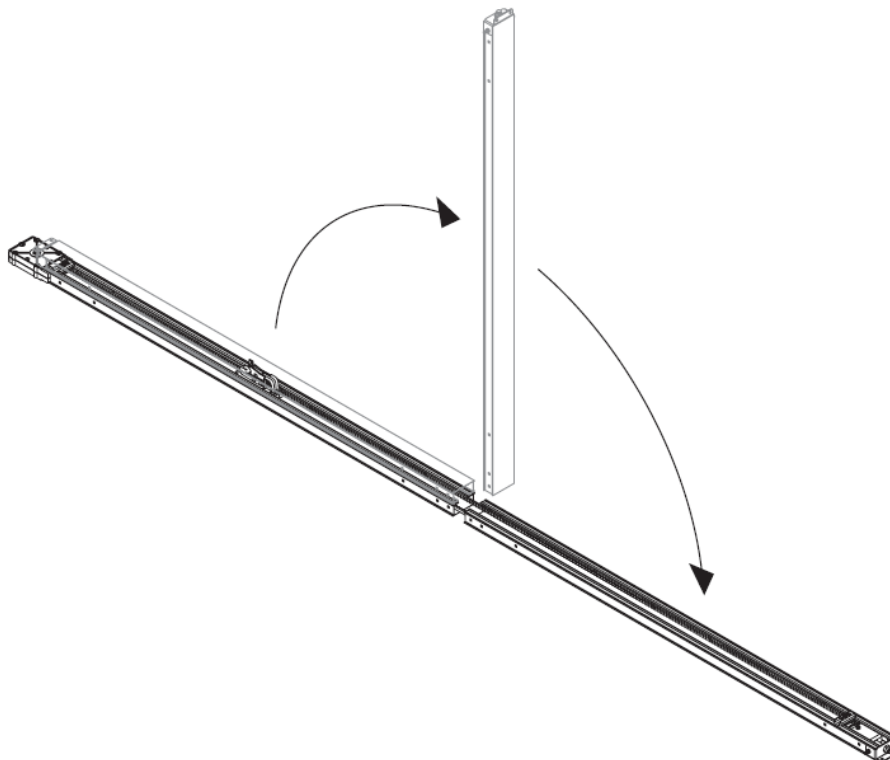

Helyezze egymás mögé a két fél darabot, ügyeljen a bordásszíj épségére, majd a szerelővasakkal csavarozza össze a két darabot.

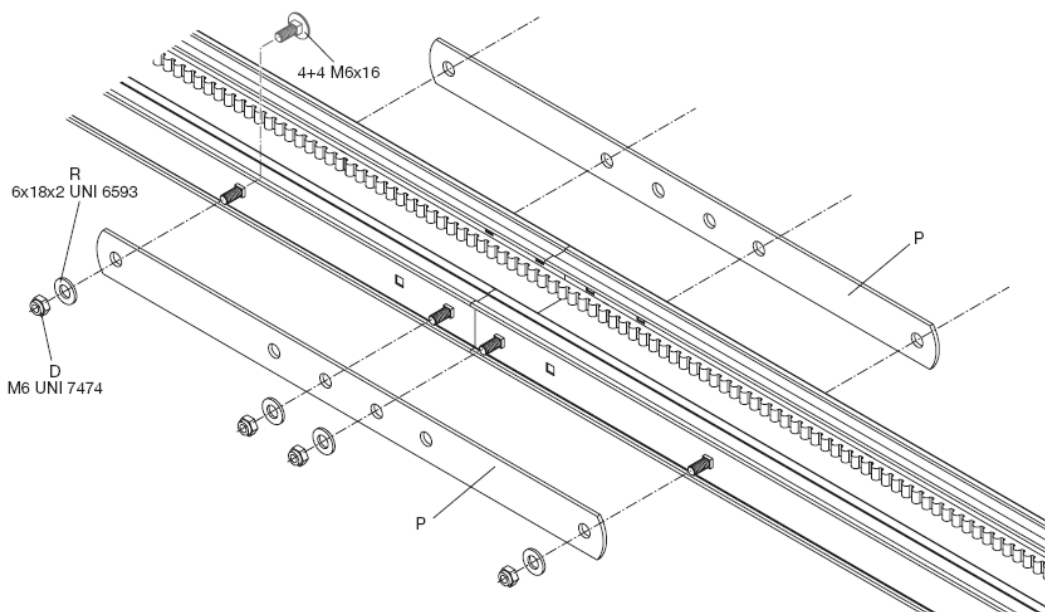

A kapupánt csavarokat belülről kifelé használja, és a megfelelő erővel húzza meg azokat.

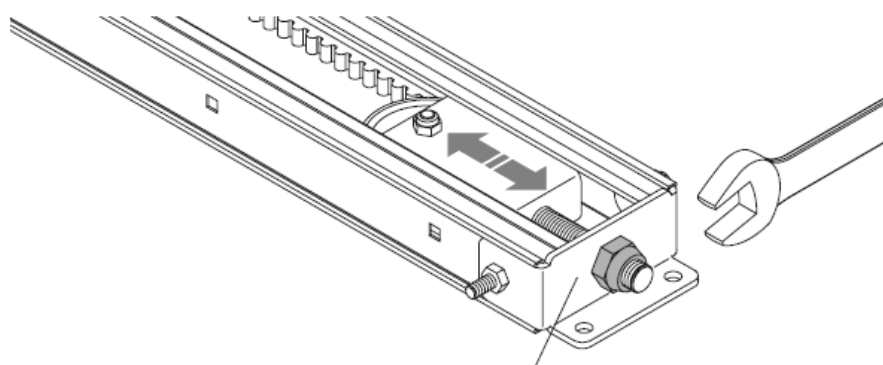

Húzza feszesre annyira, hogy a szij egyenesen álljon.

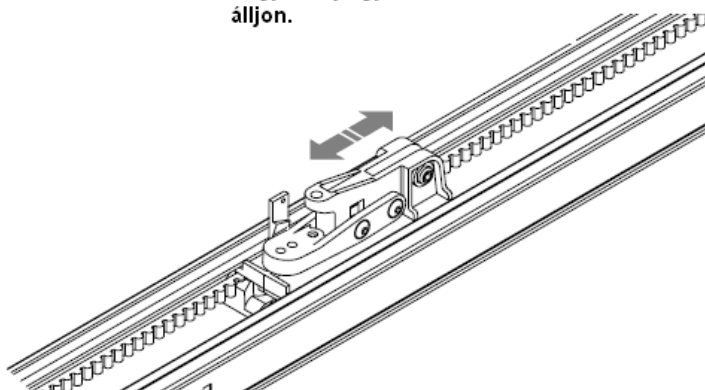

Akassza a kocsit a fogadóba, a kocsi tologatásával. Tolja végig a kocsit, ellenőrizze, hogy akadálymentesen fut.

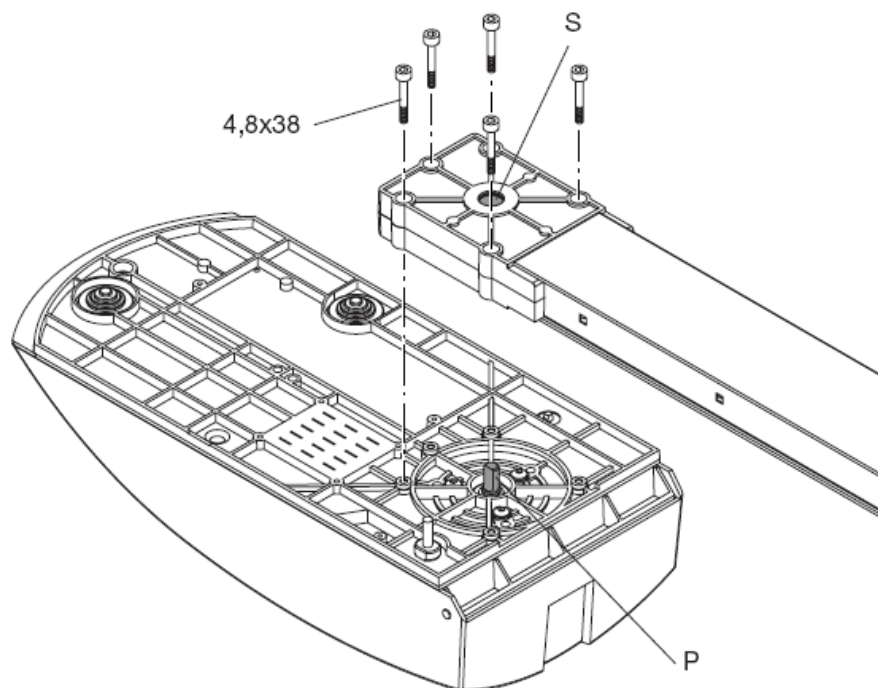

Rögzítse a fejegységet a sínhez, ügyeljen a sínben lévő hajtókerék állására, miután belement a tengely, forgassa a fejegységet a rögzítési pontokhoz. Rögzítse csavarokkal a fejet.

Tipp: Ha nem fér el a fej a felszereléskor, akár 90 fokként is elforgathatja a fejet, ekkor egy csavarral kevesebbrel tudja csak rögzíteni a fejet a sínhez. A tápkábelre ügyeljen!

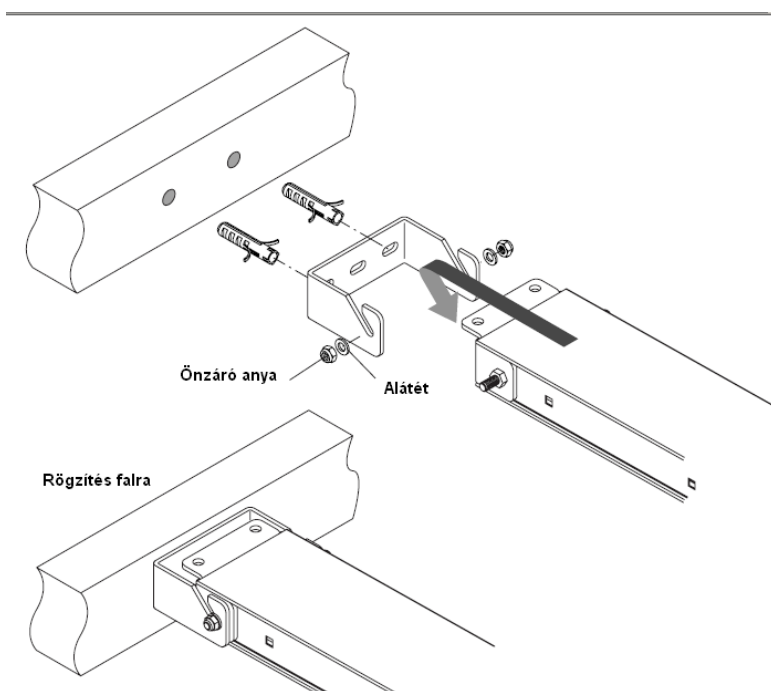

Rögzítse az akasztó kampót a falra, vagy a mennyezetre. Használjon megfelelő rögzítési módot, tiplit vagy dűbelt a kampó rögzítéséhez.

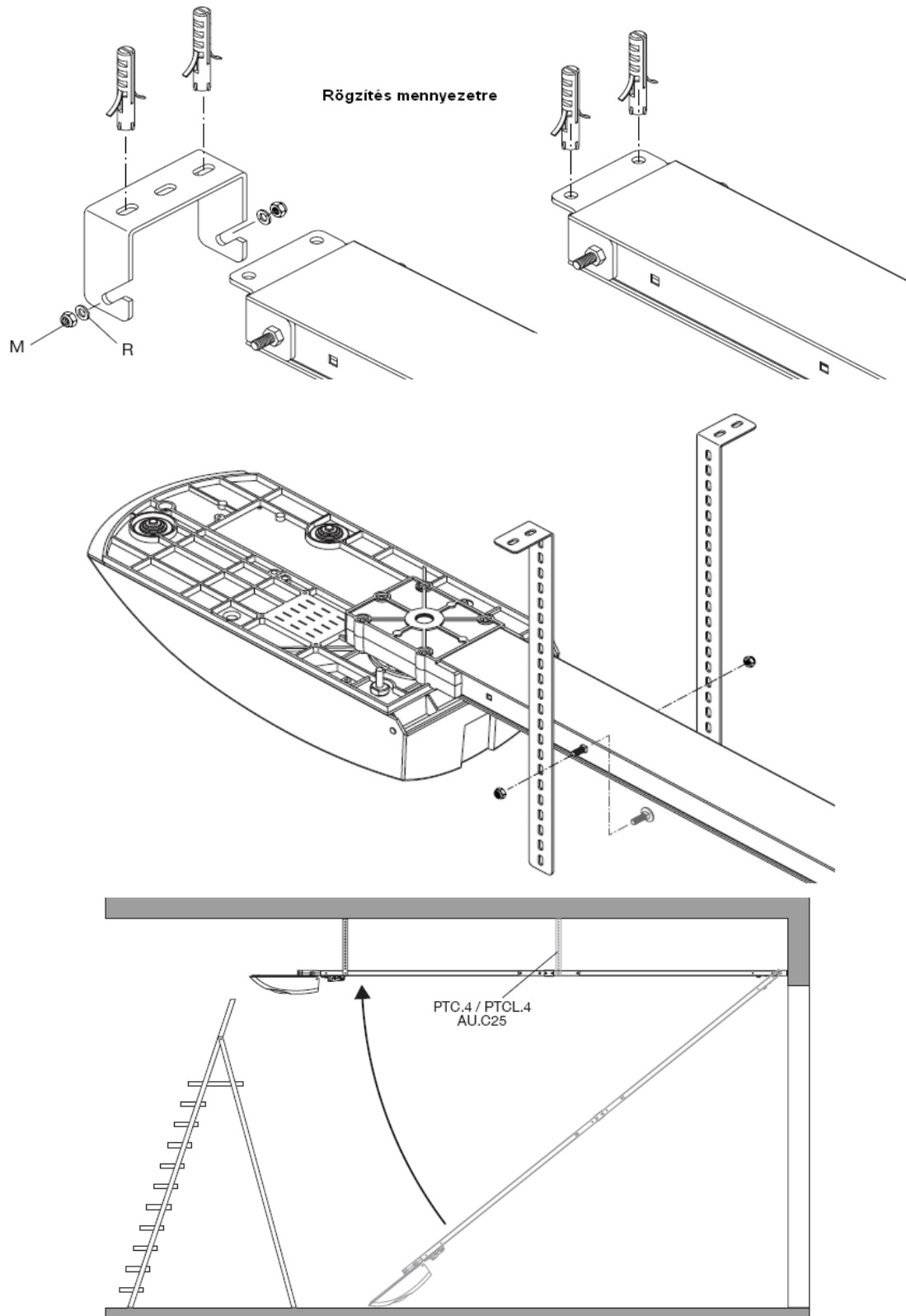

Akassza a kampóba a sín végét, majd csavarozza fel a fejet a szerelővasak segítségével.

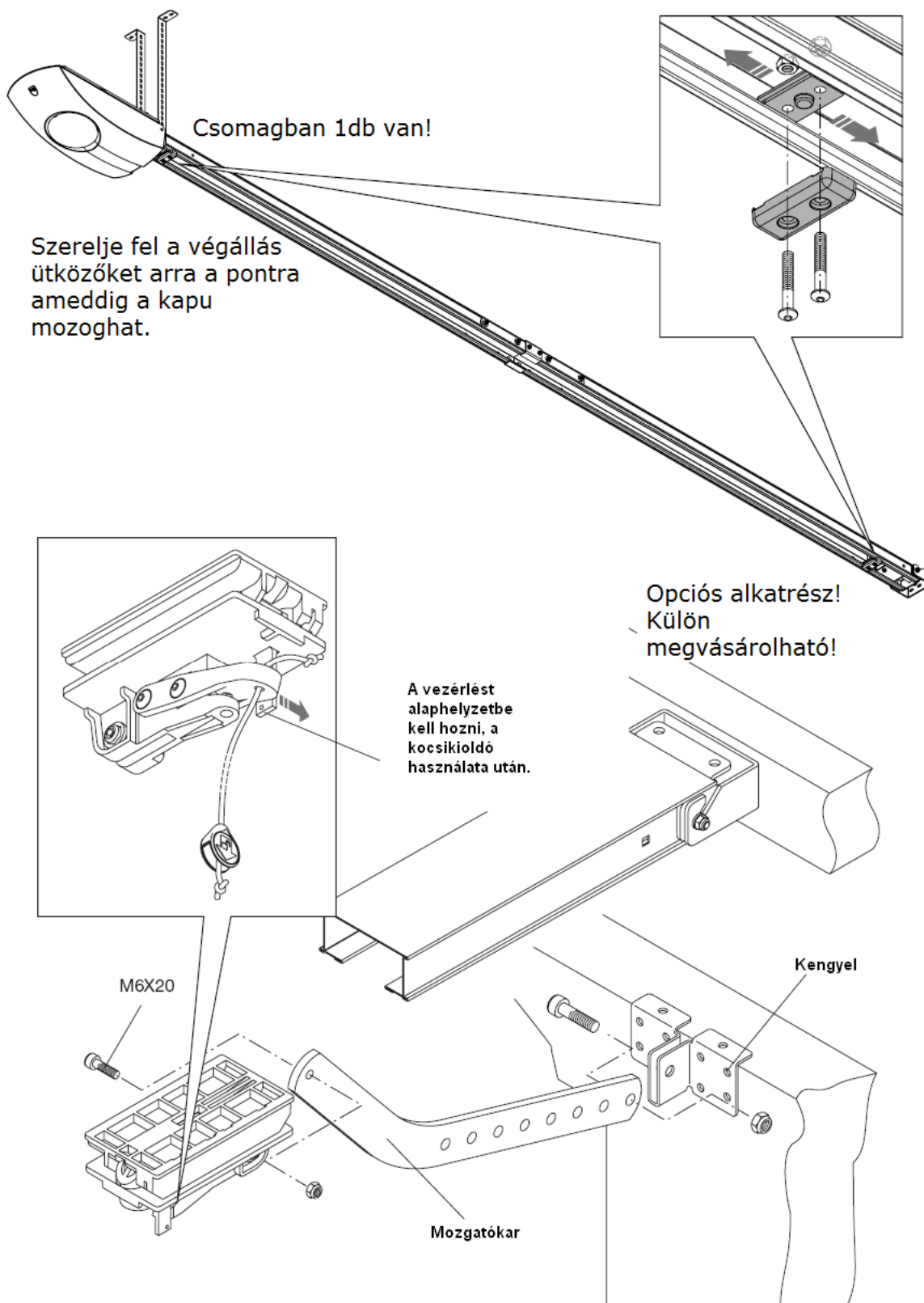

Figyelem! A végállás ütközőket erősen rögzítse a sínhez, hogy azok ne mozdulhassanak el. Fúrja meg a sít, majd tekerje be a csavart, így az ütköző biztosan megtartja helyzetét. A sín csomagolásában 1db-ot talál, ezt a motor felőli oldalra kell felszerelni. Amennyiben még egy darabra van szükség, azt külön lehet megvásárolni.

Zsákgarázs kioldó használata esetén a kioldóban található egy retesz. Az egyszerűbb használat érdekében célszerű a kocsin található reteszbiztosító műanyagot eltávolítani. Használhat bármilyen bowdenes kioldót.

Billenő garázkapu mozgatása:

Amennyiben egy egész tábla a garázkapu felülete és nem billenő kapu, ahhoz speciális mozgató szükséges.

Az alábbi képen egy felszerelési javaslatot lát:

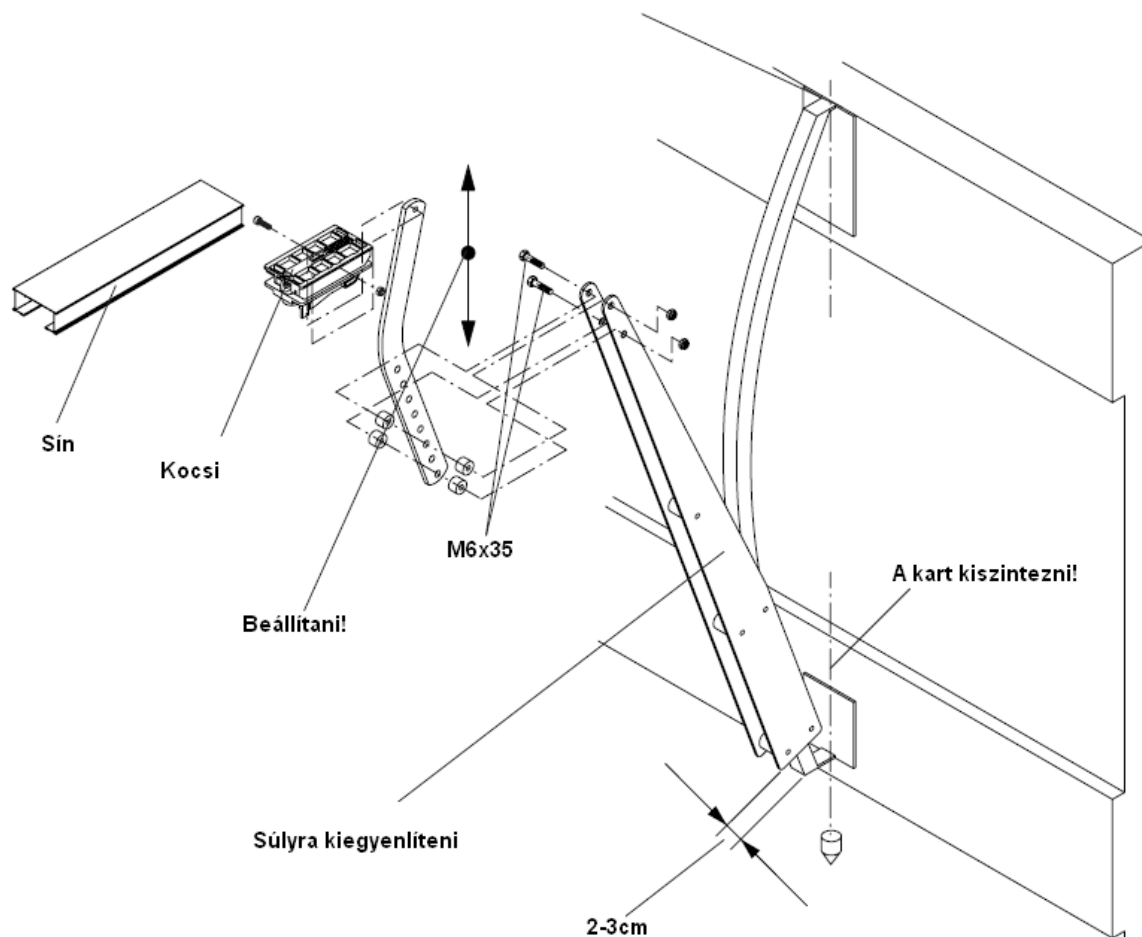

A garázkapu és az automatika hosszú távú működése érdekében, negyed évente célszerű a mechanikát átnézni. A görgőket, csúszó felületeket tisztán és olajozottan tartani a kapu karbantartási leírásának megfelelően.

TIPP: Amennyiben a motor elakadást érzékel, nem biztos, hogy a motor a hibás. A kapu megindításához sokkal nagyobb erő kell, mint a kapu mozgásban tartásához. A kapunak tökéletesen kiegyensúlyozott állapotban kell lenni. A motor a különbségi erőt képes elmozdítani, és nem a kapu teljes tömegéből származtatott erőt.

Amennyiben mechanikusan is zárni szeretné a kaput, célszerű egy zárszerkezetet felszerelni és a vezérlés STOP bemenetét szakítani a zárás ideje alatt. Ez egy mikrokapcsoló beszerelésével oldható meg.

Fotocella bekötése:

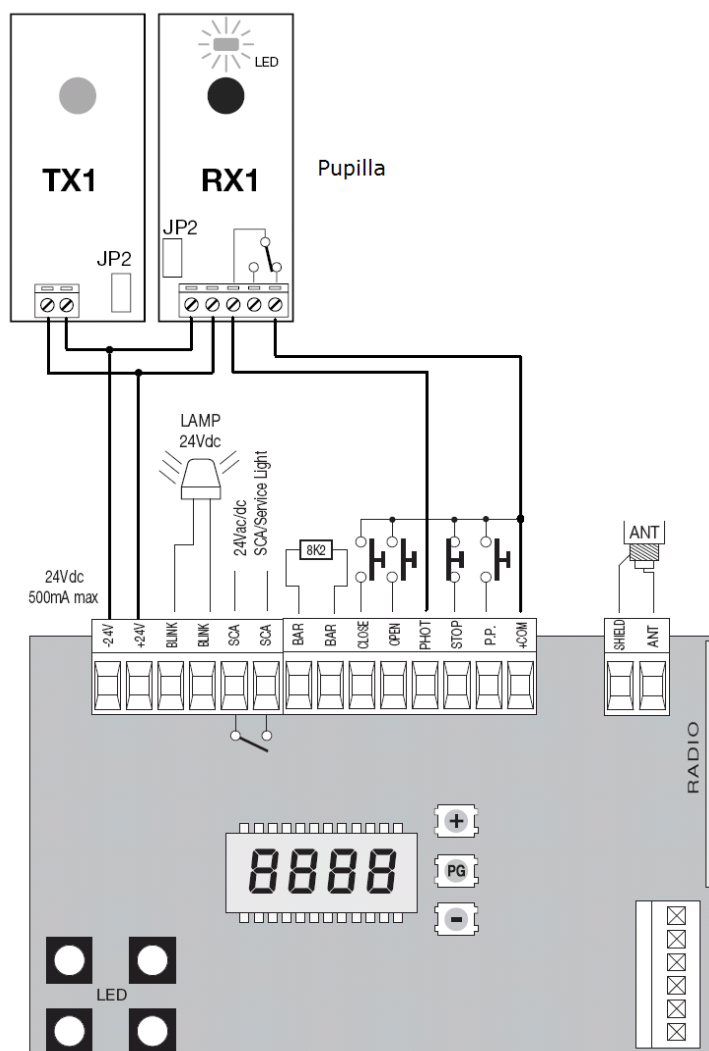

FIGYELEM!

Ha a logikák menüpontban az ESA funkciót bekapcsolva hagyja, egy idő után a 24V lekapcsol az infrásorompóról is.

Ha egy külső vevőt, vagy más gyártónak a vevőjét használja, akkor azt célszerű egy alacsony fogyasztású adatterről, vagy transzformátorról üzemeltetni. Az ESA funkció energiatakarékosá teszi a garázskapu mozgatót. Működésen kívül 1-2W-ot fogyaszt. Egy általános garázskapu mozgató rendszernél sokkal gazdaságosabb.

Akkumulátortöltő bekötése:

Csatlakoztassa az akkutöltő panelt a CP.J4 ESA panelhez.

A 2db 12V-os akkut kösse sorba, úgy, hogy az egyik akku pozitív pontját a másik akku negatív pontjához köti, az így szabadon maradt két pólust színek szerint csatlakoztassa az akkutöltő moduljához.

Bekötési pontok jelentése:

Vezérlőbemenetek:

COM+	a vezérlőbemenetek közös pontja
PP	nyit-stop-zár-stop bemenet, alaphelyzetben nyitott
STOP	vészstop nyomógomb, alaphelyzetben zárt kontaktus
PHOT	fotocella bemenet, alaphelyzetben zárt kontaktus
OPEN	nyitás bemenet
CLOSE	zárás bemenet
BAR-BAR	élvédelem bemenet
SCA-SCA	segéd relé kimenet, AUX néven konfigurálható a menüben
BLINK	24V-os villogó kimenet

Transzformátor kimenetek:

0V	a szekunder feszültség 0V-ja
MOT	a motor tápfeszültsége
AUX	a 24V belső elektronika és kimeneti segéd feszültség

Rádióvevő csatlakozói:

ANT	antenna jel bemenetet, 50 Ohmos koax kábel belső ere, vagy egy 17cm hosszú szigetelt vezeték darab
SHIELD	Antenna földpont, koax árnyékolás.

Motorkimenet csatlakozói:

M+, M-	Motor tápfeszültség
ENC, -, +5V	Enkóder csatlakozói

Akkumulátor csatlakoztatási lehetőség:

Akkutöltő modul: CBY.24V

A töltőmodult a vezérlés mellé kell felszerelni és csavarokkal rögzíteni. Az akkumulátorok az eszköz hátlapjára kerülnek. Egy pánt segítségével kell rögzíteni azokat egymás mellé.

A bekötés az ábra mutatja. Az akkuk és az elektronika védelmét egy 10A-es olvadóbiztosító védi, az akkuk mélykiszülését a töltőmodul akadályozza meg.

Beüzemelés:

1, Belépés a programozásba:

1. Nyomja meg a <PG> gombot, a kijelzőn az első menü a Paraméterek „PAR” jelenik meg.
2. A <+> vagy <-> nyomógombokkal válassza ki a kívánt menüt
3. Nyomja meg a <PG> gombot, a kijelző a funkció első rendelkezésre álló funkcióját mutatja.
4. A <+> vagy <-> nyomógombokkal válassza ki a funkciót, amit módosítani kíván.

5. Nyomja meg a <PG> gombot, a kijelző a kiválasztott funkció aktuális értékét mutatja.

6. A <+> vagy <-> nyomógombokkal válassza ki az értéket, amit társítani szeretne a funkcióhoz.

7. Nyomja meg a <PG> gombot, a kijelző a „PRG” jelet mutatja, ami a programozás megtörténtét jelzi.

Menüterkép (nem teljes)

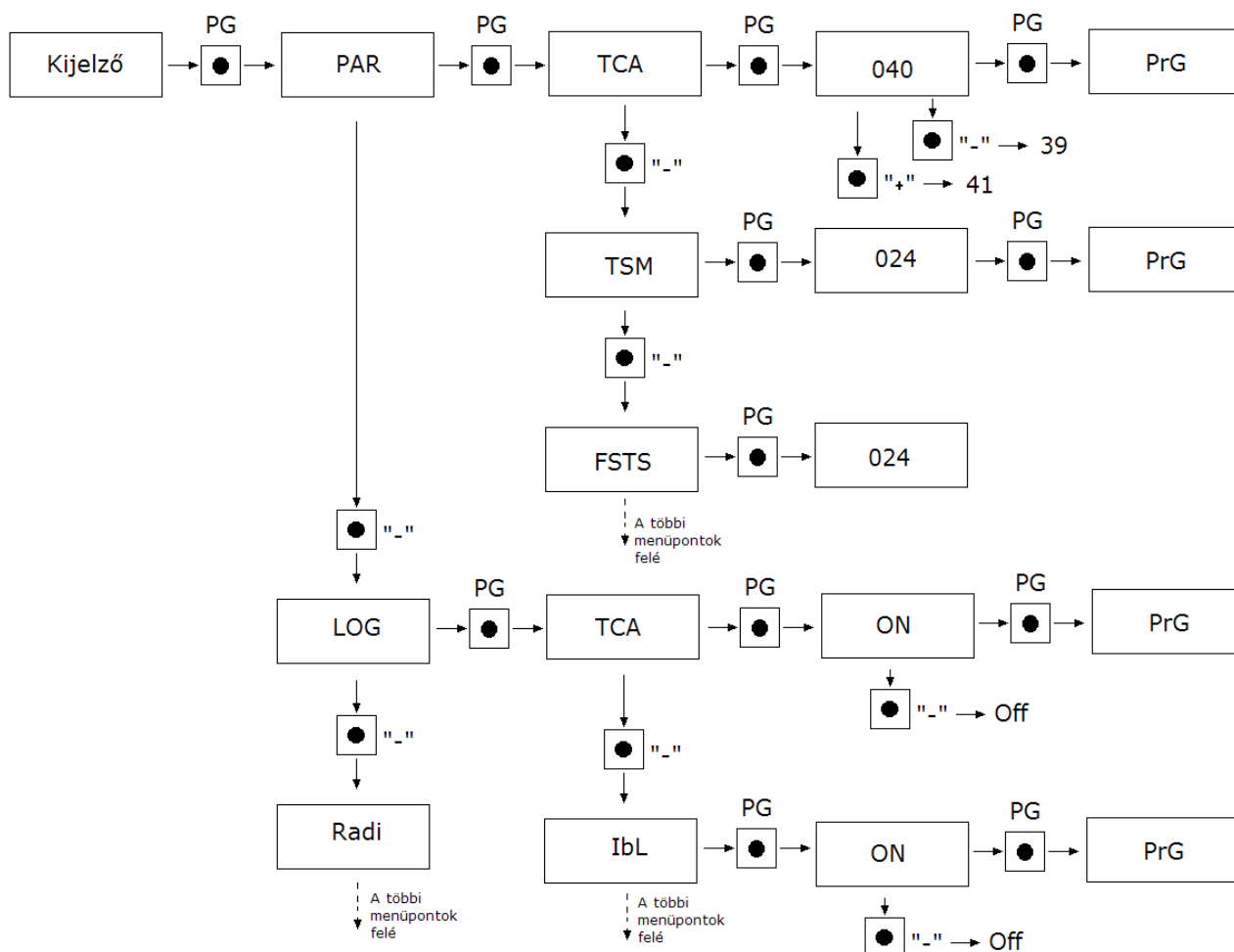

Véghelyzetek tanítása:

Lépjen be a menübe majd válassza az AUTO menüpontot.

Nyomja meg a PGM gombot, a vezérlés kijelzőjén a következő felirat jelenik meg: PUSH

Nyomja meg még egyszer a PGM gombot.

A vezérlés háromszor hajt végre nyitás és zárás ciklust, majd a kijelzőn az OK felirat jelenik meg. Amennyiben valamilyen hiba történt a tanulás folyamatában, a kijelzőn az ERR felirat jelenik meg. Ellenőrizze a mechanika futását, illetve a biztonsági bemenetek (fotocella, stopgomb) helyes működését. A +/- gombok egy idejű megnyomására a motor leáll.

Kiegészítők rákapcsolása:

Fotocellát vagy kulcsos kapcsolót akkor kössön a rendszerre, amikor már mindent beállított. Ez azért fontos, mert ha bármilyen gond, elakadás történik és hibát kell keresni, akkor nem kell előlről kezdeni a telepítést.

PARAMÉTEREK	t_{CA}	Automata zárasi idő. Csak „TCA”=ON logikával aktív. A beállított idő végeztével a vezérlés zárasi parancsot ad.	1-240-(40s)
	t_{SN}	Lassítási hossz beállítására szolgáló paraméter a véghelyzetek szélétől, nyitási irányban az értéket a tanítási ciklus állítja be, záraskor az érték megadható a lökethossz százalékos értékével.	1-99 (20%)
	F_{SL}	Nyitási és zárasi mozgatási sebesség	1-99-(99%)
	S_{LD}	Lassítási sebesség	1-99-(20%)
	S_A I_r	Részleges nyitás amennyiben a távirányító egyik csatornájára fel van rá tanítva, az indításakor az automatikus zárás nem aktív, az érték cm-ben értendő.	3-250(5cm)
	P_{NO}	Nyomatékérzékelő nyitaskor. 1-maximu érzékenység, kis erő, 99 minimum érzékenység, nagy erő.	1-99-(10%)
	P_{NC}	Nyomatékérzékelő záraskor. 1-maximu érzékenység, kis erő, 99 minimum érzékenység, nagy erő.	1-99-(10%)
	t_{LS}	Ha az AUX1 paraméter 2-es értékű, a szervizfény aktív ideje mp-ben	1-240 (60s)
	S_P I_n	A bordásszík visszaengedésének mértéke a kapu záródásakor.	0-20 (3cm)
	AUX 1	A segédkimenet működési módjai: 0-Kapuállapot visszajelzés, szakadás, ha a kapu bezárt, szaggatott, ha a kapu mozog, folyamatos kontaktus, ha a kapu nyitva van. 1-Kettes rádió csatorna kimenet, a 2-es csatorna a rádió menüben programozható. 2-Segéd lámpa kimenet vezérléséhez a TLS paraméterrel beállítható ideig. 3-Helyi lámpavezérlő kimenet, a kapu nyitaskor zár, és addig úgy marad, amíg be nem csuk.	0-3 (3)

LOGIKÁK	t_cA	Automatikus zárás Off: kikapcsolva On: bekapcsolva	(OFF)
	ibl	Társasházi funkció. Off: kikapcsolva On: bekapcsolva. A P.P. bemenetre adott impulzusnak vagy a távirányítónak nincs hatása nyitási fázisban.	(OFF)
	ibcA	Automatikus zárás idő alatt a PP bemenet logikája: On: A kapu várakozása alatt bármikor indítható. Off: A kapu várakozás alatt nem indítható el.	(OFF)
	S_cL	Gyors zárás Off: kikapcsolva On: bekapcsolva. Nyitott kapunál, vagy nyitási fázisban a fotocella beavatkozása indítja az automatikus zárást 3 mp. után. Aktív csak TCA:ON	(OFF)
	PP	A P.P. gomb és a távirányító működését választja ki. Off: NYIT>STOP>ZÁR>STOP> On: NYIT>ZÁR>NYIT>	(OFF)
	P_rE	Elővillogás. Off: kikapcsolva On: bekapcsolva. A villogó aktiválódik 3mp-cel a motor indulása előtt.	(OFF)
	L_tcA	Villogó funkció a szünet ideje alatt Off: a villogó kikapcsolva a szünet alatt On: a villogó bekapcsolva a szünet alatt.	(OFF)
	c_uA_r	Rádió kódrendszer Off: ugrókódos, öntanuló vagy fixkódos rádiók vétele (az ugrókódosnak is csak a fixkódját tanulja, nem túl biztonságos!) On: Csak az ugrókódos rádiókat fogadja el	(OFF)
	SoFt	Lágyindítás On: 2mp-ig lassú forgással indítja a motort. Off:A funkció kikapcsolva.	(ON)
	in_uA	Akadályérzékelés nyitáskor On: akadályba ütközéskor a kapu zárás irányba indul Off: akadályba ütközéskor a kapu megáll.	(OFF)

SASo	Automatikus megállás a véghelyzet előtt. On: A kapu kb. 5cm-rel előbb áll meg a mechanikus véghelyzet előtt, ezáltal nem nyomódik, nem ütődik a kapu. Off: A kapu végállása a mechanikus ütközési pont lesz.	(OFF)
EST 1	Fotocella teszt: On: <u>Zárás</u> előtt a fotocellákat leteszteli. Ha hiba áll fent, nem indul el zárás irányba. Off: funkció kikapcsolva.	(OFF)
ESA	Energiatakarékos üzemmód. On: A rendszer minden külső fogyasztót (fotocellát, külső rádióvevőt stb.) lekapcsol a ciklus befejezése után 10mp elteltével. Off: a 24V segéd feszültség és a transzformátor is tápfeszültség alatt marad.	(ON)
FANP	Elakadás utáni visszaoldási sebesség On: Gyors visszatekerés Off: Normál visszatekerés	(OFF)

Rádióadók tanítása:

Az adókat egyesével taníthatja fel a vezérlésnek.

Lépjen rá a kívánt menüpontra. Sorrendben: PG gomb majd kétszer a „-” gomb majd ismét a PG gomb (PP parancsra feltanítandó adó), majd végül nyomja meg a középső „PG” gombot. A kijelzőn a „PUSH” felirat jelenik meg. Nyomja meg az adó gombját, melyet társítani szeretne a funkcióhoz. Ha a vezérlés jóváhagyta a parancsot, az „OK” felirat jelenik meg, ha nem fogadja el a kódot, akkor az „ERR” felirat jelenik meg.

Rádiótanítási példa:

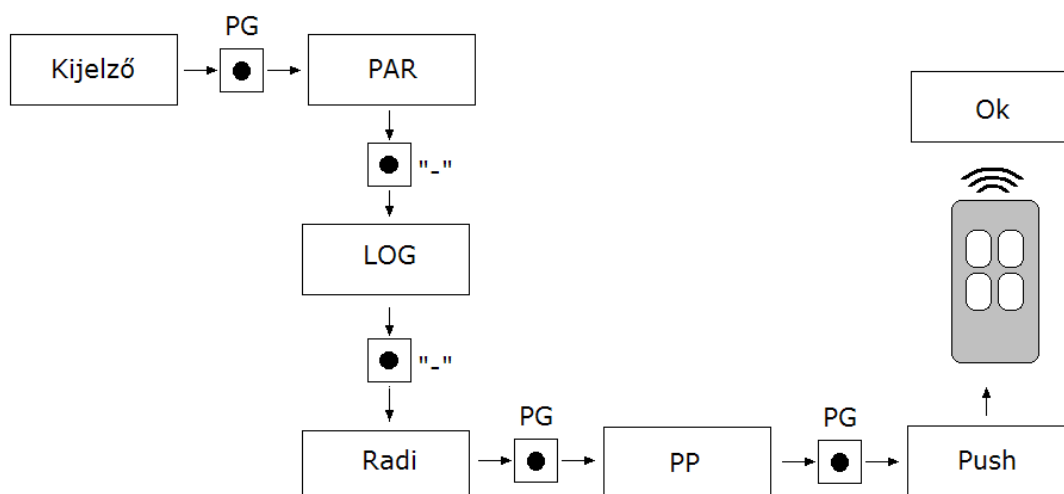

RADIÓ	PP	Ezt a funkciót kiválasztva a vevőt várakozásba teszi (PUSH) nyit-stop-zár-stop funkciót társítva. Nyomja meg az adónak a gombját, amit ehhez a funkcióhoz kíván társítani. Ha a kód érvényes, memorizálásra kerül és a OK üzenet jelenik meg a kijelzőn. Ha a kód nem érvényes, Err. üzenet jelenik meg.
	2ch	Ezt a funkciót kiválasztva a vevőt várakozásba teszi (PUSH) a memóriából törlendő adó kódját. Ha a kód érvényes, memorizálásra kerül és a OK üzenet jelenik meg a kijelzőn. Ha a kód nem érvényes, Err. üzenet jelenik meg.
	SA I-	Vevő memóriájának teljes törlése. A művelet megerősítését fogja kérni a rendszer.
	CLR	Adók törlése egyesével, a PUSH felirat megjelenése után adjon jelet az adóval, melyet törölni szeretne.
	RTF	Teljes memória tartalom törlése, nyugtázni kell a középső gombbal.

Ha törölni kíván egy adót, ez csak akkor lehetséges, ha az adó jelen van. Elvesztett, megsérült adó törlése nem lehetséges, ebben az esetben csak az egész memóriatartalom törölhető. A memóriában 64db Beninca kódolású adó tárolható.

Kiegészítő funkciók:

Megtett munkaciklusok száma (nMAn/Number manual):

Látható az autoka által elvégzett teljes ciklusok (nyitás+zárás) száma. A <PG> gomb első megnyomásával látható ez első 4 számjegy, második megnyomásával az utolsó 4 számjegy. Pl. <PG> 00 12 >>> <PG> 3456: 123.456 elvégzett ciklus.

Szervizelés jelzése (MACI/Maintenance):

Karbantartási funkció, OFF helyzetben kikapcsolva. Egy egység 100 ciklust jelent. Amint a ciklusok száma meghaladja a felvitt értéket, a figyelmeztető fény jelzi az esedékes karbantartást.

Alaphelyzetre hozás, gyári értékek visszatöltése (Res):

Vezérlés alaphelyzetre állítása. FIGYELEM!: a vezérlés visszaáll a gyári értékekre. Első megnyomására felvillan a RES felírat, a <PG> gomb következő megnyomására pedig reset-elődik a vezérlés.

Jegyzet: a vevőről nem törlődnek az adók. A művelet végrehajtása után a vezérlést újra kell tanítani.

Automatikus beállítás (AUTO):

A rendszer a kapuhoz állítja be magát. Ebben az esetben nem kell külön-külön beállítani az áram paramétereit. Lépjen erre a menüpontra, majd nyomja meg a középső gombot. A „PUSH” felirat jelenik meg. Ekkor nyomja meg még egyszer a középső gombot, ekkor a „PRG” felirat jelenik meg. A kapu teljes nyitás és zárás műveletet hajt végre egymás után kétszer. Ha a beállítás véget ért, akkor a kijelzőn az „OK” felirat jelenik meg. A beállítást a „+” és „-” gomb, illetve a biztonsági és indítóbemenetek is megállíthatják. Ügyeljen a bekötött infrasarompóra.

Biztonsági kód (CODE):

A vezérlőelektronikát egy négy karakteres kóddal le lehet védeni.

A karakterek a 16-os számrendszer alapján a következők lehetnek: 0-9, A, B, C, D, E, F. Az alapérték: 0000 (négy darab nulla) ebben az esetben a rendszer nincs kóddal levédve.

A „+” és „-” gombokkal lehet a kódot beállítani. A felirat után nyomja meg a „PG” gombot, és vigye be az első karaktert, majd vigye be a többit is. Az utolsó karakter után a „COMF” felirat jelenik meg, ekkor ismét vigye be az előző négy karaktert. Ezek után a vezérlés menüjébe csak a megfelelő kóddal lehet belépni.

Figyelem! Ha a kódot elfelejtette, csak a szakszerviz tudja azt kinullázni, melynek költsége van. Ebben az esetben a gyári értékek lesznek visszatöltve a panelre.

Visszajelzések:

Hibaüzenetek	Err	Hiba a rádió tanítás során, vagy az AUTO betanítás alatt, Ellenőrizze a biztonsági bemeneteket.
	Err 1	Motor hiba, a motoron nem folyik áram, elkopott szénkefe okozhatja, próbálja ki egy akkuval
	Err 2	Fotocella hiba. Nézze át a fotocella bekötést, ügyeljen arra, hogy az ESA funkció bekapcsolt állapotában a 24V lekapcsolódik egy idő után!
	Err 3	Enkóder hiba, A motor forgása megtörténik , viszont nem ad jelet a rá szerelt enkóder. Elakadás is előidézheti, ellenőrizze a paraméterekben beállított áram küszöb értékeket.
	ANP	Kapu elakadás, megnövekedett áram elérte a beállított küszöböt, eltört rugó, elakadt görgő stb.
	t hr n	Termikus védelem. Sűrű használat, erőltetett motor felmelegedett transzformátor, pihentetni kell a rendszert, vagy nyitva kell hagyni a kaput.

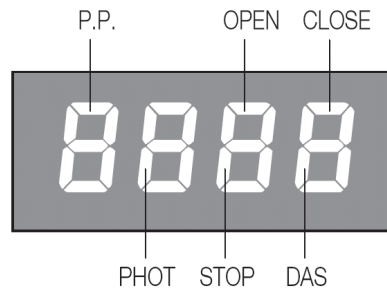

A vezérlőbemenetek **vízszintes**, míg a biztonsági bemenetek **függőleges** jelzést jelentenek meg. Amelyik vonal megjelenik, az a bemenet sértett, vagy aktív.