



**B.I.G GATE Kaputechnika Kft.**

Cím: 2220 Vecsés Fő út 116.

Tel.: +36 30 302 0060 +36 29 746 646

Szervíz: +36 30 844 0910

E-mail: [info@kaputechnikavecses.hu](mailto:info@kaputechnikavecses.hu)

Web: [www.kaputechnikavecses.hu](http://www.kaputechnikavecses.hu)

**Ditec**  
**ENTRE/MATIC**



# Ditec NEOS

## Tolókapu automatika

(Eredeti használati útmutató)

IP2160 HU  
Műszaki útmutató

[www.ditec.hu](http://www.ditec.hu)

# Tartalom

Tárgy		Oldal
1.	Általános biztonsági előírások	3
2.	Előszerezelt gép beépítési nyilatkozata	4
2.1	Gépek Irányelv	4
3	Műszaki adatok	5
3.1	Használati útmutató	5
4.	Normál telepítés	6
5.	Méretetek	7
6.	Fő alkatrészek	7
7.	Telepítés	8
7.1	Előzetes ellenőrzések	8
7.2	Alaplemez elhelyezés	9
7.3	Hajtóműves motor telepítés	10
7.4	Fogasléccel telepítése	11
7.5	Működtetés enkóderrel	12
7.6	Mágneses végálláskapcsoló telepítés és beállítás	12
7.7	Lánc vezető készlet telepítése	13
8.	Elektromos bekötés	15
9.	Rendszeres karbantartási terv	16
	Használati útmutató	17

## Jelmagyarázat



Ez a jel biztonsági utasításokra vagy megjegyzésekre hívja fel a figyelmet.



Ez a piktogram a termék megfelelő működéséhez szükséges információkat jelöl.

# 1. Általános biztonsági előírások



Az útmutatóban foglaltak figyelmen kívül hagyása személyi sérüléshez vagy a berendezés károsodásához vezethet.  
Őrizze meg ezt az útmutatót.

Ez a telepítési útmutató kizárólag szakképzett személyeknek szól.

A szerelést, elektromos bekötéseket és beállításokat szakszerűen és a hatályos előírásoknak megfelelően kell végezni.

Gondosan olvassa el az útmutatót mielőtt telepíti a terméket. A hibás telepítés veszély forrása lehet.

 A csomagoló anyagokat (műanyag, polisztirol, stb.) nem szabad kidobni a természetbe, tartsa távol gyermekektől mert veszélyes lehet.

A telepítés megkezdése előtt győződjön meg, hogy a termék kifogástalan állapotban van-e. Ne telepítse a terméket robbanásveszélyes környezetben: a gyúlékony gázok és a gyúlékony párologó anyagok komoly veszélyt jelentenek.

A biztonsági eszközök (fotocellák, biztonsági élek, vészleállító, stb.) telepítésekor figyelembe kell venni a vonatkozó törvényeket és irányelveket, a helyes munkavégzés szabályait, az automatizálás által kifejtett erőket és a működés logikáját.

 Mielőtt csatlakoztatja az elektromos hálózatra, ellenőrizze, hogy az adatlapon lévő értékek illeszkednek az áramellátáshoz. A főkapcsolónak minimum 3mm érintkező távolságúnak kell lennie.

Ellenőrizze, hogy a készülék elé megfelelő túláramvédelem és rövidzár elleni megszakító van-e beépítve.

Igény esetén csatlakoztassa az automatizálást egy hatékony földelési rendszerhez, amely megfelel a hatályos biztonsági előírásoknak.

A telepítés alatt, karbantartáskor, javításkor, áramtalanítsa a készüléket mielőtt leveszi az elektromos alkatrészek burkolatát.

 Az elektronikus alkatrészek szerelésekor használjon antisztatikus földelt csuklópántot. A gyártó minden felelősséget elhárít akkor, ha a nem kompatibilis részegységek nem működnek megfelelően a termékkel, csak eredeti alkatrészeket szabad használni.

Javításra, vagy cserére kizárólag Ditec Entrematic eredeti alkatrészeket szabad használni.

## 2. Előszerezett készülék beépítésére vonatkozó nyilatkozat

(2006/42/EC irányelv, II-B melléklet)

A gyártó, Entrematic Group AB vezetősége, Lodjursgatan 10, SE-261 44 Landskrona, Sweden, kijelenti, hogy a Ditec NEOS típusú tolókapu automatika:

- Úgy lett kialakítva, hogy kézi mozgatású ajtókra telepítve megfeleljen a 2006/42/EC irányelvnek. A kapuautomatika gyártója kijelenti, hogy a termék megfelel a 2006/42/EC irányelvnek (II-A melléklet), üzembe helyezés előtti részletek;
- Megfelel a 2006/42/EC irányelv I. melléklet 1. fejezete szerinti alapvető biztonsági követelményeinek;
- Megfelel az Alacsony Feszültségű Irányelvnek, 2006/95/EC;
- Megfelel az Elektromágneses Megfelelőségi Irányelvnek, 2004/108/EC:
- A műszaki dokumentáció megfelel 2006/42/EC irányelv VII-B mellékletének;
- A műszaki dokumentációért felelős vezető Marco Pietro Zini, vezetőség Via Mons. Banfi, 3 - 21042 Caronno Pertusella (VA) - ITALY;
- A műszaki dokumentáció egy példányát biztosítani kell az illetékes nemzeti hivatal részére a megfelelőségi nyilatkozat kérelemmel együtt.

Landskrona, 2013 március 8.

Marco Pietro Zini  
(BA President)

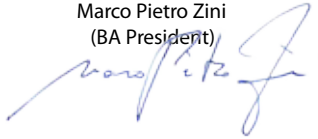

### 2.1 Gépek Irányelv

A Gépek Irányelv (2006/42/EC) értelmében a motorizált ajtó vagy kapu telepítőjének ugyanolyan a felelőssége, mint a gyártónak, rá is vonatkoznak a következők:

- Elkészíti a műszaki dokumentációt aminek tartalmaznia kell az Gépek Irányelv V. melléklete szerinti dokumentumokat;  
(A műszaki dokumentációt meg kell őrizni és az illetékes nemzeti hatóság rendelkezésére bocsátani a motorizált kapu gyártását követően legalább tíz éven át.)
- Kiállítja az EC Megfelelőségi nyilatkozatot a Gépek Irányelv II-A melléklete szerint és adja a megrendelő részére;
- Elhelyezi az EC jelzést a motorizált kapun a Gépek Irányelv 1.7.3 melléklete szerint.

### 3. Műszaki adatok

	Ditec NES300EH	Ditec NES300EHP	Ditec NES400EH	Ditec NES400EHP
Tápfeszültség	230 V~ 50/60Hz	230 V~ 50/60Hz	230 V~ 50/60Hz	230 V~ 50/60Hz
Áramfelvétel	1,2 A	1,2 A	1,2 A	1,2 A
Hálózati biztosíték	F1,6 A	F1,6 A	F1,6 A	F1,6 A
Tolóerő	300 N	300 N	400 N	400 N
Kapuzárny sebessége	0,1÷0,25 m/s	0,1÷0,25 m/s	0,1÷0,25 m/s	0,1÷0,25 m/s
Maximális kapuzárny út	12 m	12 m	12 m	12 m
Max. kapuzárny tömeg	300 kg	300 kg	400 kg	400 kg
Terhelési osztály	4 - nehéz	4 - nehéz	4 - nehéz	4 - nehéz
Szakaszos működés	S2 = 30 perc S3 = 50%	S2 = 30 perc S3 = 50%	S2 = 30 perc S3 = 50%	S2 = 30 perc S3 = 50%
Működési hőmérséklet	-20° C - +55° C	-20° C - +55° C	-20° C - +55° C	-20° C - +55° C
Védelmi szint	IP24	IP24	IP24	IP24
Vezérlő egység	CS12E	CS12M	CS12E	CS12M

	Ditec NES600EH	Ditec NES600EHP	Ditec NES1000EHP
Tápfeszültség	230 V~ 50/60Hz	230 V~ 50/60Hz	230 V~ 50/60Hz
Áramfelvétel	1,5 A	1,5 A	2 A
Hálózati biztosíték	F2A	F2A	F2,5 A
Tolóerő	600 N	600 N	1000 N
Kapuzárny sebessége	0,1÷0,24 m/s	0,1÷0,24 m/s	0,1÷0,19 m/s
Maximális kapuzárny út	20 m	20 m	20 m
Max. kapuzárny tömeg	600 kg	600 kg	1000 kg
Terhelési osztály	4 - nehéz	4 - nehéz	4 - nehéz
Szakaszos működés	S2 = 30 perc S3 = 50%	S2 = 30 perc S3 = 50%	S2 = 30 perc S3 = 50%
Működési hőmérséklet	-20° C - +55° C	-20° C - +55° C	-20° C - +55° C
Védelmi szint	IP24	IP24	IP24
Vezérlő egység	CS12E	CS12M	CS12M

#### 3.1 Használati útmutató

Terhelési osztály: 4 (minimum 5-10 év élettartam, napi 100-200 működési ciklussal).

Alkalmazás: lakossági, ipari és kereskedelmi ingatlanok bejárataihoz, parkolókhöz, intenzív jármű és gyalogos forgalom kiszolgálására.

- A megadott jellemzők ajánlott tömegre vonatkoznak (a maximális kapuzárny tömegének kb. 2/3 része).  
A várható élettartam csökken, ha a maximális tömeg mellett használják a berendezéseket.
- A terhelési osztály, a sebesség, a szakaszos üzem értékei tájékoztató jellegűek, általános működési működési körülmények közt mért értékek átlaga, emiatt nem feltétlenül alkalmazható bizonyos használati körülmények között.
- Az autmata bejáratok minden változó eleme, mint például a surlódás, kiegyensúlyozottság, környezeti tényezők, ezek mindegyike jelentős mértékben megváltoztathatja az automatika jellemzőit, csökkenhet az egyes részek várható élettartama, beleértve az automatikus egységét is. A telepítőknek biztosítaniuk kell a megfelelő biztonsági feltételeket minden egyes telepítésnél.

## 4. Normál telepítés

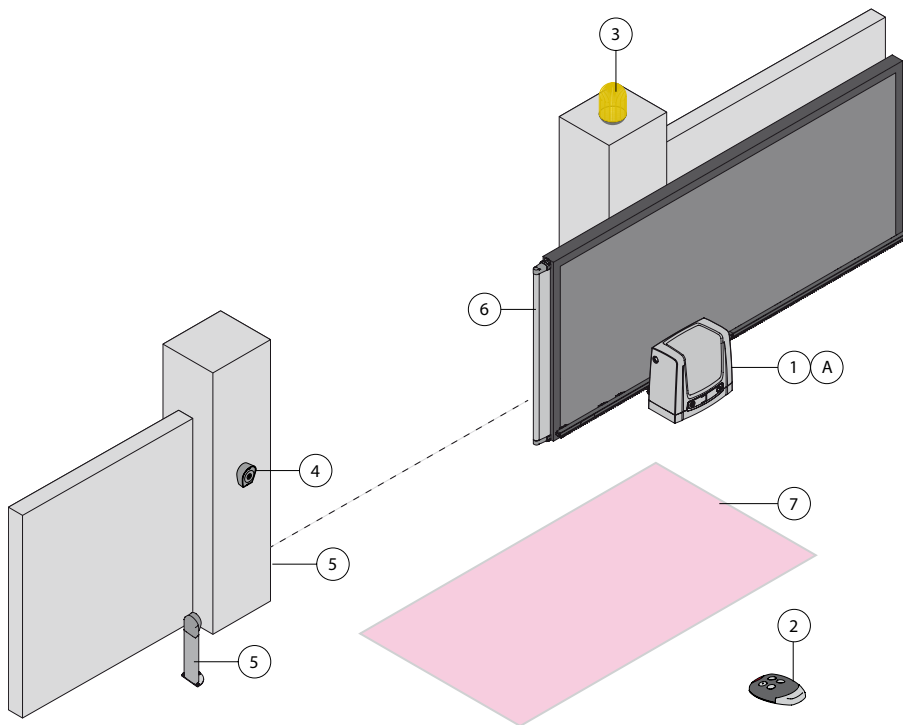

Hiv.	Kód	Megnevezés
1	NES300 NES400 NES600 NES1000	300 kg hajtóműves motor vezérlő egységgel 400 kg hajtóműves motor vezérlő egységgel 600 kg hajtóműves motor vezérlő egységgel 1000 kg hajtóműves motor vezérlő egységgel
2	GOL4 GOL4C	Távírányító
3	LAMPH	Villogó lámpa
4	XEL5 LAN4 GOL4M	Kulcsos választó kapcsoló Billentyűzet Vezeték nélküli billentyűzet
5	XEL2 LAB4	Fotocellák IP55 fotocellák
6	SOFA-SOFB GOPAV	Biztonsági él Rádió rendszer a biztonsági élhez
7	LAB9	Mágneses hurok érzékelő passzív vezérléshez
A		Csatlakoztassa a tápegységet a típusjövőhagyással bíró többpólusú, legalább 3 mm érintkezőtávolságú kapcsolóhoz (nem tartozék). A hálózati csatlakozásnak függetlennek kell lennie a biztonsági és vezérlő csatlakozásaitól.

## 5. Méretek

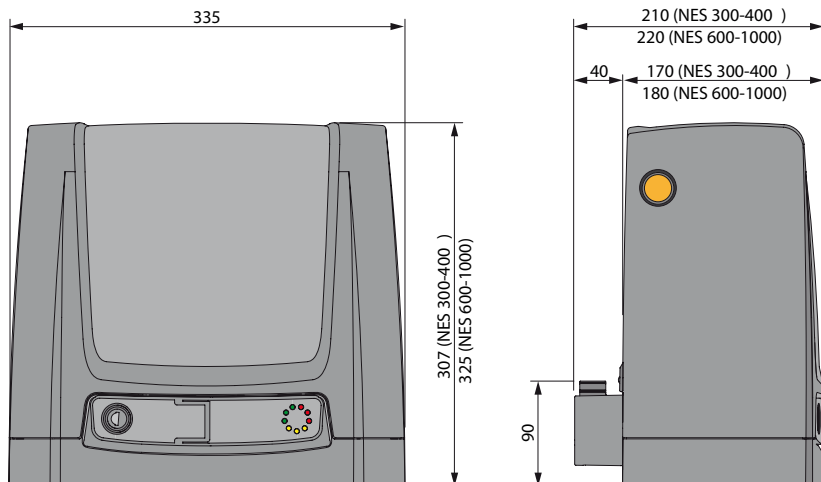

## 6. Fő alkatrészek

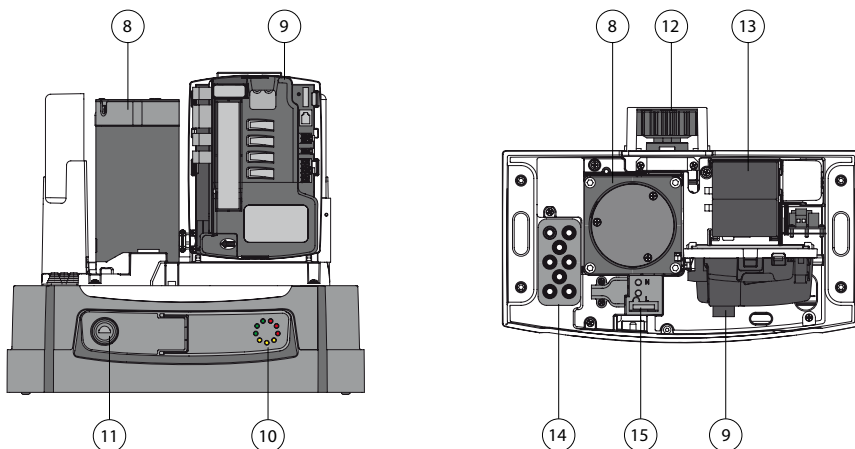

Hív.	Kód	Megnevezés
8		Motor
9		Vezérlő egység
10		Diagnosztikai áramkör
11		Kioldó kulcs
12		Fogaskerék
13		Akkumulátor készlet
14		Kábel bevezető
15		Tápfeszültség csatlakozó

# 7. Telepítés

A megadott működési és teljesítmény jellemzők csak Ditec kiegészítők és biztonsági egységek használatával garantálhatóak.

A méretek mm-ben értendők, ellenkező esetben külön jelezzük.

## 7.1 Előzetes ellenőrzések

Ellenőrizze a kapuszárny stabilitását (kisziklás és eldőlés), a csúszó kerekek és a felső vezetők helyes működését, nem okozhatnak számottevő surlódást.

A csúszó vezetőknek biztonságosan rögzítettnek kell lenni a talajhoz a kapuút teljes hosszában, nem lehetnek benne szabálytalanságok, amik gátolják a kapuszárny mozgását.

A nyitó és záró ütközőket fel kell szerelni.

Győződjön meg róla, ha a kapun rések vannak, hogy nyírásbiztos, vagy telepítsen biztonsági éleket az oszlopokon.

Biztonsági eszköz telepíthető a kapuszárny végére, hogy csökkentsük az ütközési erőt.



Megj.: bizonyosodjon meg róla, hogy a kapuszárny nem siklik ki és nem dől el.

## 7.2 Alap lemez elhelyezés

- [1] Helyezze a rögzítő karokat az alaplemezre és rögzítse őket a mellékelt csavarokkal.
  - [2] Tegye a csavarokat az alaplemezbe, rögzítse őket a csavaranyákal majd hajtsa ki a fém füleket, hogy meakadályozza a csavarok kilazulását.  
Hajlítsa ki a perforált füleket kalapács segítségével, így biztosítsa a megfelelő rögzítést a beton aljzatban.
- Készítsen beton alapot a az alaplemez rögzítőkarjainak beágyazásával, a betonozásnak vízintesnek és tisztának kell lennie, méreteit a következő ábrák mutatják.



Megj.: Ha a betonozás már kész, az alaplemez [2] rögzíthető M8 csavarokkal (nem tartozék).

1

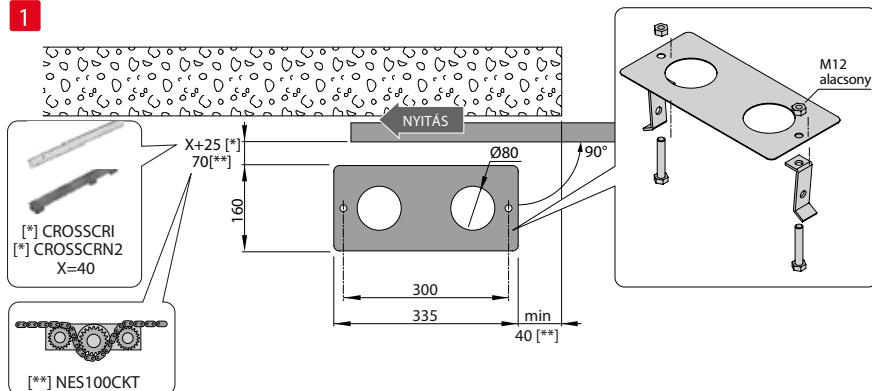

2

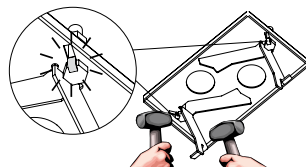
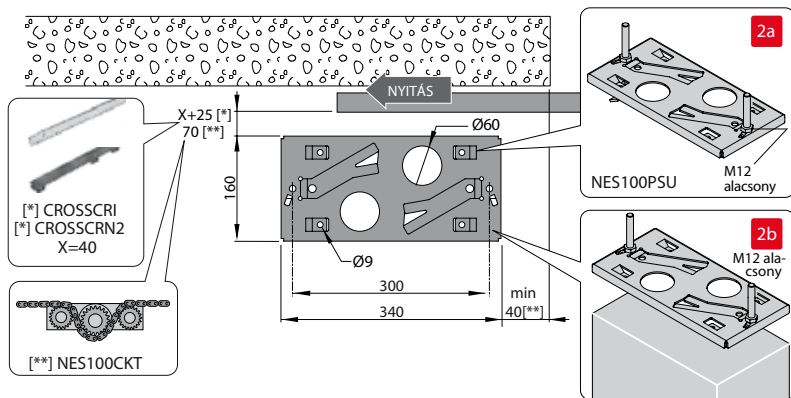

## 7.3 Hajtóműves motor telepítése

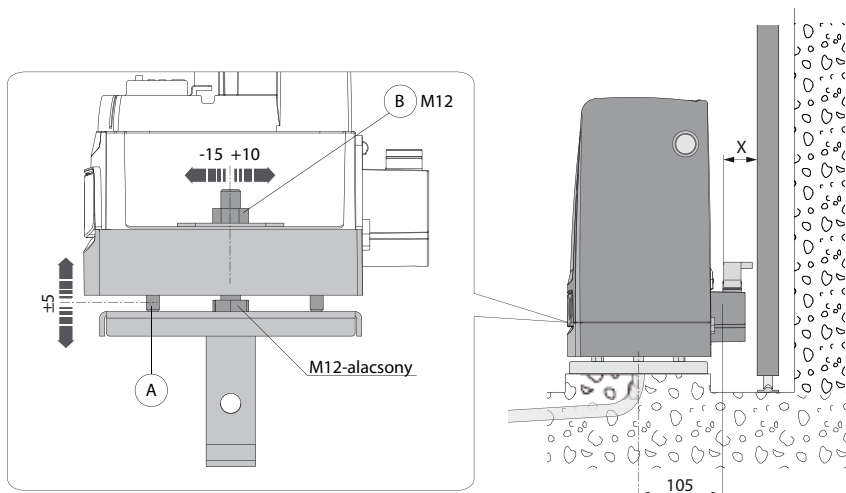
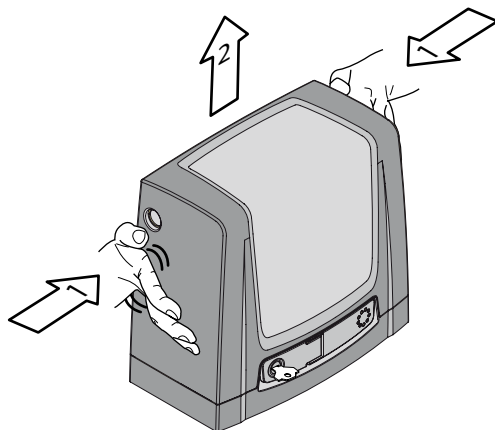

- Vegye le a hajtóműves motor burkolatát (lásd a HASZNÁLATI ÚTMUTATÓ-t), oldja a kioldó fület majd a burkolatot két oldalt megnyomva emelje le.
- Helyezze a hajtóműves motort az alaplemezre.
- Állítsa be a hajtóműves motort, vízszintesen a rések mentén a megfelelő helyzetbe csúsztatva, majd függőlegesen a négy szintező csavarral [A].  
Megj.: A függőleges beállítás során, igazítsa a hajtóműves motort kissé az alaplemez fölé, így a fogasléc rögzíthető, későbbi finombeállítás lehetséges.
- Beállítás után rögzítse a hajtóműves motort a csavarok meghúzásával [B].



**FIGYELEM:** A hajtóműves motort a talaj szintjénél magasabban kell elhelyezni, hogy elkerüljük az beázást.

## 7.4 Fogasléc telepítése

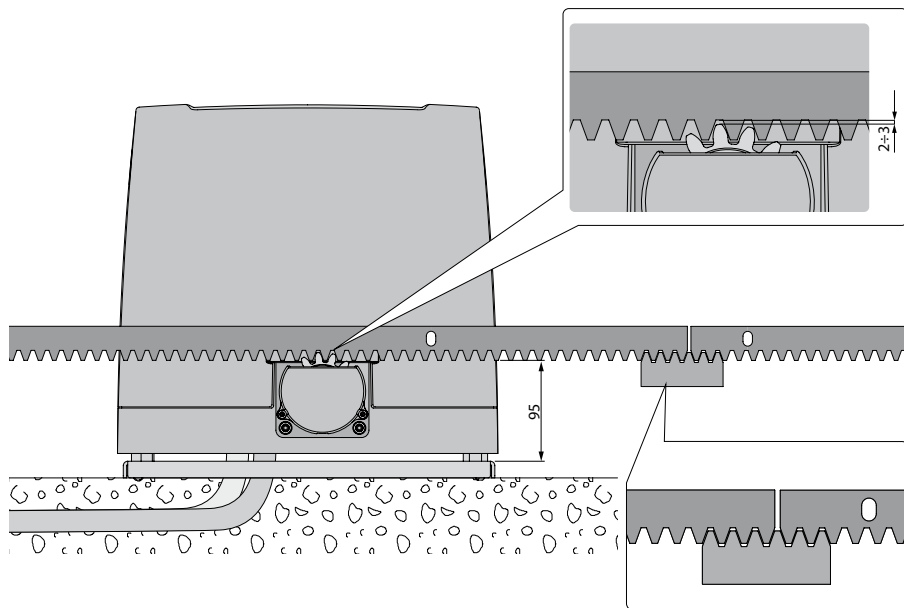

- Vegye le a hajtóműves motor burkolatát (lásd HASZNÁLATI ÚTMUTATÓ), nyissa ki a kaput.
- Helyezze a fogaslécet szembe a fogaskerékkel és rögzítse a kapu teljes hosszában.

Megj.: A fogaslécet összeillesztésének megkönnyítéséért használjon egy fogasléc darabot, amit alulról hozzáilleszt a toldáshoz a képen látható módon.

- A fogasléc rögzítése után állítsa be a hajtóműves motort függőlegesen, 2-3 mm hézagot hagyjunk a fogaskerék fogárka és a fogasléc fejszalagja között.
- Rögzítse a hajtóműves motort.
- Vékonyan zsírozza be a fogaskereket és a fogaslécet a szerelés után.  
Kézrel mozgatva ellenőrizze, hogy a kapu egyenletesen mozgatható szorulás nélkül.

## 7.5 Működés enkóderrel

A NEOS hajtóműves motor nem igényel végállskapcsolókat mert enkódert tartalmaz.

Ütközőt kell telepíteni a nyitás és a zárás végére.

A kapu automatikusan lassít, amikor megközelíti az ütközőt.

FIGYELEM: amikor a kapu eléri a nyitási vagy zárási ütközőt, a motor röviden forgásirányt vált, hogy megkönnyítse a hajtóműves motor kézi kioldását.

## 7.6 Mágneses végállskapcsoló telepítés és beállítás

- Kézzel mozgassa a kaput nyitott helyzetbe és rögzítse az egyik végállás ütközőt [A], [B] a fogaslécen [C]. Ismételje meg ezt a műveletet a kapu zárt helyzetében is.
- Néhány művelet után, állítsa be a végállskapcsoló ütközők helyzetét [A] és [B] így a kapu megáll kb. 20 mm-re mielőtt elérné a nyitási és zárási ütközőt.



A végállskapcsoló készlet választható kiegészítő, ami arra való, hogy megállítsa a kaput, mielőtt elérné a nyitási és zárási ütközőt.

Végállskapcsoló telepítésével a szabályozott teljesítmény végzi a lassítást, legyőzve a lehetséges surlódást.

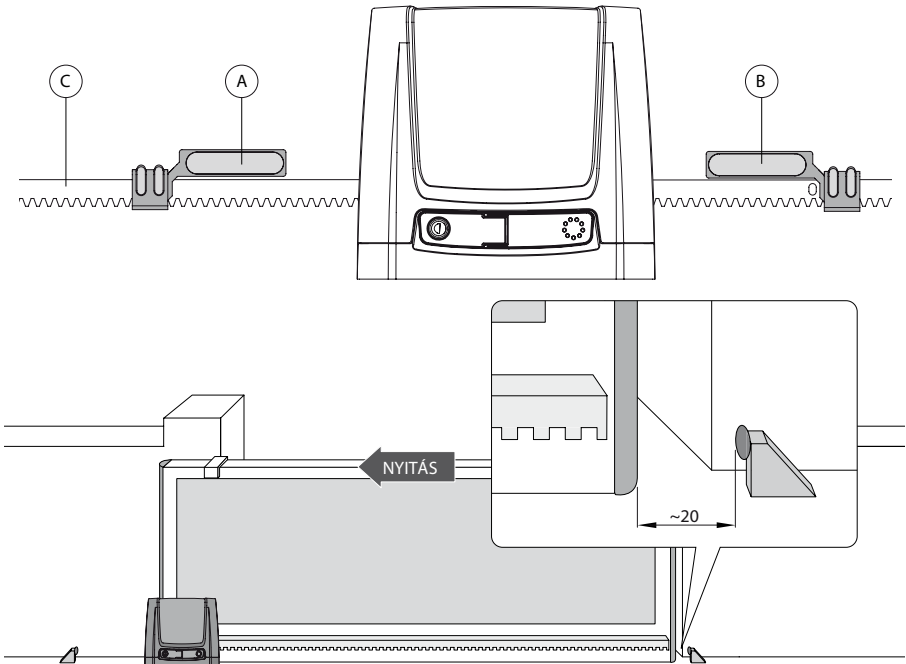

## 7.7 Láncc vezető készlet telepítése

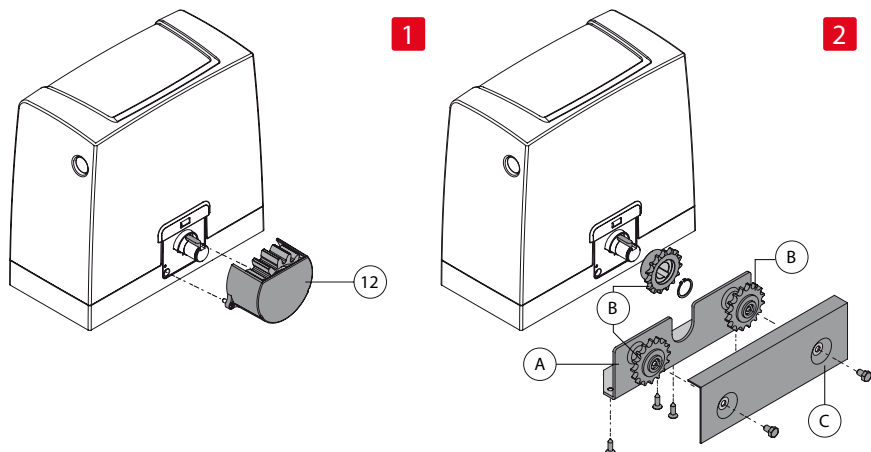

Megj.: mielőtt rögzíti a hajtóműves motort az alaplemezre, szerelje fel a láncc vezető készletet.

- Oldja ki a hajtóműves motort (lásd HASZNÁLATI ÚTMUTATÓ).
- [1] Távolítsa el a fogaskereket [12].
- [2] Szerelje fel a lánckerek tartó lemezt [A] a hajtóműves motorra.
- Tegye a helyére a lánckerekeket [B] ahogy az ábra mutatja.
- [3] Vezesse át kézzel a láncot a lánckerekek között.
- Szerelje fel a borító lemezt [C].

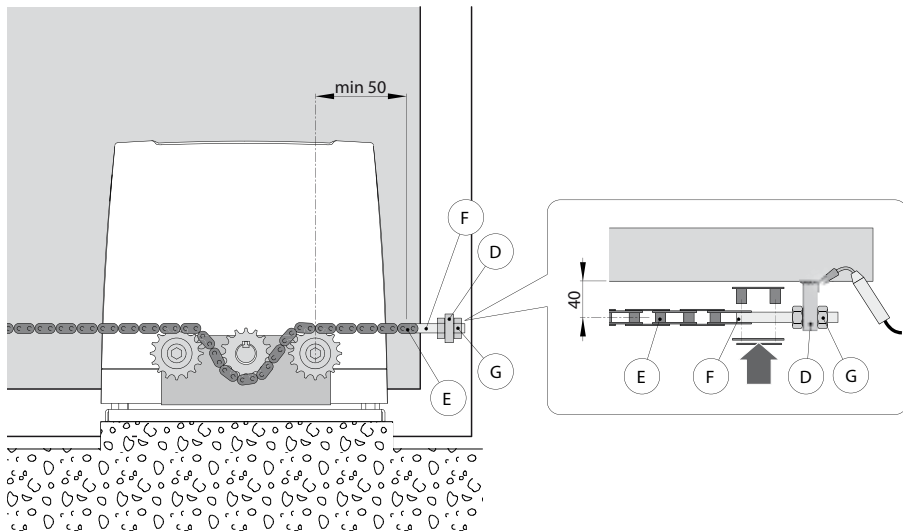

- Mozgassa kézzel a kaput nyitott helyzetbe és rögzítse az ütközőt, lánctartót [D] a kapu a fenti ábra szerint.
  - Csatlakoztassa a láncot [E], ami már át van fűzve a láncvezetőn, kösse a rúdhoz [F] és rögzítse a tartóhoz [D].
  - Rögzítse a tartót [D] a kapu ellentétes oldalán is. Csatlakoztassa a láncot [E] a rúdhoz [F] és rögzítse a tartóhoz [D] (vágja le a felesleges láncot).
- Megj.: Bizonyosodjon meg róla, hogy a távolság a lánckerék és a kötő rúd közt megfelelő, mikor a kapu teljesen nyitott és zárt.
- Biztosítsa a láncot csavaranyával [G].
  - Feszítse meg a láncot [E] a kötő rúddal [F].
  - Vékonyan zsírozza be a láncot [E] és a lánckerékeket a szerelés után.

## 8. Elektromos bekötés

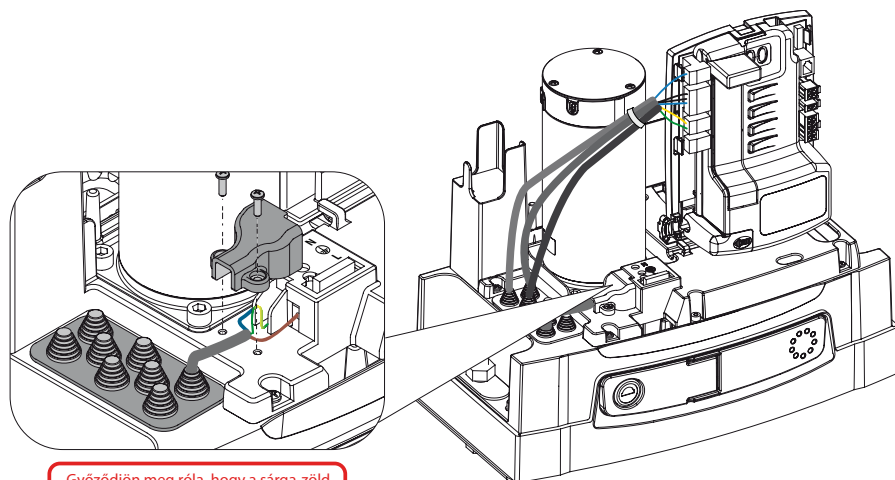

Győződjön meg róla, hogy a sárga-zöld vezeték legalább 30 mm-rel hosszabb, mint a barna és a kék vezeték.



Mielőtt csatlakoztatná az elektromos hálózatra, győződjön meg róla, hogy az adatlapnak megfelelő az áramellátás.

A hálózat többpólusú megszakító kapcsolójának érintkezőtávolságának minimum 3 mm-nek kell lennie.

Ellenőrizze, hogy a készülék elé megfelelő túláram védelem és rövidzár elleni megszakító van-e beépítve.

Használjon H05RN-F 3G1.5 vagy H05RR-F 3G1.5 típusú elektromos kábelt, az automatizáláson belül csatlakoztassa a sorkapocsba: L (barna), N (kék),  (sárga-zöld).

Távolítsa el a szigetelést, de csak a rögzítőnél, biztosítsa a kábelt a speciális kábel rögzítővel.

A hálózati csatlakozás az automatizáláson kívül, független kábelcsatornával, a vezérlő és biztonsági eszközöktől elkülönítve történjen.

A kábelcsatornát el kell vezetni az automatizálásig, keresztül az alaplemez lyukain túl, néhány centiméterrel.

Bizonyosodjon meg róla, hogy nincsenek élek, sarkok, amik károsíthatják az áramellátás kábelét.

Ellenőrizze, hogy a hálózati vezetékek (230 V) és a tartozékok vezetékai (24 V) el vannak különítve egymástól.

Használjon kettős szigetelésű kábeleket. Blankolja a vezetékeket a sorkapocs bekötéseknél, a csatlakoztatás után biztosítsa őket kábelrögzítővel.



Megj.: Az elektromos bekötést és a hajtóműves motor üzembe helyezését a vezérlő egység telepítési útmutatójában találja.

## 9. Rendszeres karbantartási terv

Végezze el minden 6 hónapban a következő műveleteket és ellenőrzéseket, figyelembe véve az automatika használatának intenzitását.

Áramtalanítsa a készüléket, kösse le az akkumulátorokat (ha vannak), oldja ki a hajtóműves motort:

- Szemrevételezéssel ellenőrizze a kaput, hogy a rögzítő konzolok, és a meglévő szerkezet megfelelő szilárdságú és jó állapotban van-e.
- Ellenőrizze a kapu-hajtóműves motor beállítását, a fogaskerék fogárka és a fogasléc fejszalagja közti távolság 2-3 mm legyen.
- Tisztítsa meg a vezető görgőket, vékonyan zsírozza be a meghajtó fogaskereket és a fogaslécet. Kézi mozgatással ellenőrizze, hogy a kapu szorulás nélkül, egyenletesen mozgatható.

Csatlakoztassa a hálózatot (230 V~) és az akkumulátorokat (ha vannak), zárja a motor kioldását:

- Győződjön meg róla, hogy a végálláskapcsolók helyesen működnek.
- Vizsgálja meg a tolóerő beállítást.
- Ellenőrizze le minden vezérlő és biztonsági funkció helyes működését.



Megj.: Alkatrész csere esetén további információt az alkatrész árlistában talál.

# Használati útmutató

## Általános biztonsági előírások

**Ditec**  
ENTRE/MATIC

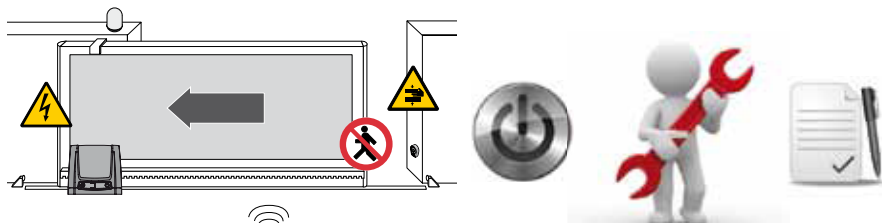

**!** Ez az előírás fontos és elválaszthatatlan része a terméknek és át kell adni a felhasználónak.

Olvassa el figyelmesen, mivel fontos információkat tartalmaz a biztonságos telepítésről, használatról és a karbantartásról.

Ezt az útmutatót őrizze meg és adja tovább a rendszer későbbi használóinak.

Ez a termék csak arra a célra használható, amire tervezték.

Minden más egyéb felhasználás tilos és veszélyes. A gyártó nem vállal felelősséget a nem rendeltetésszerű használatból eredő károkért.

Ezt a terméket nem használhatja gyermek, csökkent fizikai-, érzékszervi-, vagy mentális képességgel bíró személy, vagy aki nem kapott megfelelő felügyeletet és oktatást a készülék működtetéséről a biztonságáért felelős személytől.

Maradjon távol a mozgó gépészeti részeketől!

Ne lépjen be a mozgó kapu működési területére, míg a kapu mozgásban van!

Ne gátolja a kapu mozgását, mert ez veszélyes lehet!

Ne engedje meg, hogy gyerekek játszanak, vagy ott tartózkodjanak a kapu üzemi tartományában! Tartsa gyermekektől távol a távirányítót, vagy a más vezérlő eszközöket, hogy elkerülhesse a motorizált kapu véletlen működtetését!

Hibás működés, vagy meghibásodott termék esetén kapcsolja ki a hálózati kapcsolót, ne kísérelje meg a javítást, bízza szakemberre!

A fentiek be nem tartása veszély forrása lehet.

Bármely tisztítást, karbantartást vagy javítást csak szakember végezhet.

Annak érdekében, hogy a rendszer hatékonyan és helyesen működjön, a gyártó utasításait be kell tartani, a motorizált kapu rendszeres karbantartását csak kompetens szakember végezheti.

Különösen ajánlott a biztonsági berendezések rendszeres ellenőrzése, a helyes működés érdekében.

Az összes telepítési, karbantartási, javítási munkát bizonylatolni kell, és ezt elérhetővé kell tenni a felhasználó részére.

**!** Az elektromos, elektronikus hulladékot és a használt akkumulátorokat csak a helyi hatóságok által kijelölt speciális szelektív hulladékgyűjtő helyeken szabad elhelyezni.

# Kézi kioldás útmutató

Áramszünet estén, illessze a kulcsot a kioldóba, fordítsa el az óramutató járásával azonos irányba és fordítsa ki a kioldót. Kézzel mozgatva nyissa ki a kaput.  
Az automatika újbóli reteszeléséért csukja vissza a kioldót, fordítsa el a kulcsot az óramutató járásával ellentétesen és vegye ki a kulcsot.

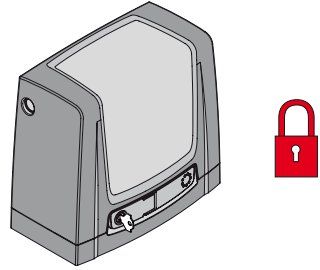

**FIGYELEM:** az automatika kioldását és reteszelését csak kikapcsolt motor mellett végezze. Ne lépjen be a kapuműködés útjába!



Amikor a kioldót már becsukta, de a kulcs még vízszintes állásban van, a kioldó mikrokapcsoló nyitott és minden művelet le van tiltva.

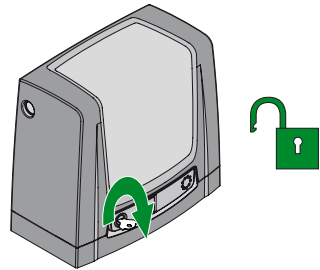

Bármely probléma esetén, vagy ha kérdése van, keresse a szervizt!

Telepítő bélyegzője	Operátor
	Dátum
	Szerelő aláírása
	Vevő aláírása

Elvégzett munkálatok \_\_\_\_\_

\_\_\_\_\_

\_\_\_\_\_

\_\_\_\_\_

\_\_\_\_\_

\_\_\_\_\_

\_\_\_\_\_

Entrematic Group AB  
Lodjursgatan 10  
SE-261 44, Landskrona  
Sweden  
www.ditecentrematic.com

Minden jog, mely erre az anyagra vonatkozik, az Entrematic Group AB kizárólagos tulajdona.  
Annak ellenére, hogy a kiadvány tartalmát a legnagyobb gondossággal dolgozták ki, az Entrematic Group AB nem vállal felelősséget semmilyen formában a kiadvány hibáiból vagy hiányosságaiból adódó károkért. Fenntartjuk az előzetes értesítés nélküli változtatás jogát.  
A másolás, szkennelés és bármilyen változtatás tilos, kivéve, ha az Entrematic Group AB írásban engedélyezte.