



**B.I.G GATE Kaputechnika Kft.**

Cím: 2220 Vecsés Fő út 116.

Tel.: +36 30 302 0060 +36 29 746 646

Szervíz: +36 30 844 0910

E-mail: allmatic.vecses@gmail.com

Web: www.kaputechnikavecses.hu



## BIOS1 24V

Egymotoros vezérlés  
24Vdc motorokhoz

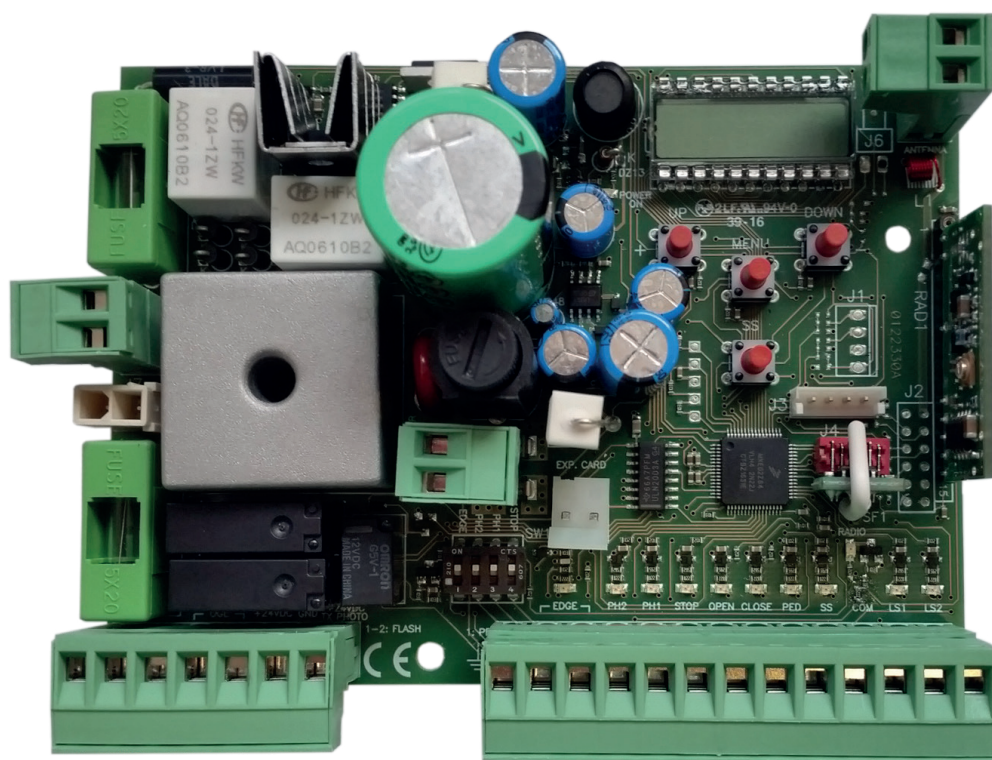

 **ALLMATIC<sup>®</sup>**

MADE IN ITALY



# FIGYELEM: A VEZÉRLŐ EGYSÉG TELEPÍTÉSÉT CSAK AZ KÉZIKÖNYV ELOLVASÁSA UTÁN KEZDJE MEG !!! A TELEPÍTÉST KIZÁRÓLAG KÉPESÍTETT, KAPUTECHNIKAI SZAKEMBER VÉGEZHETI!!!

- ATTENTION -

**FOR THE SAFETY OF THE PEOPLE IT IS IMPORTANT TO FOLLOW ALL THE INSTRUCTIONS.**

**FOLLOW ALL THE INSTALLATION INSTRUCTIONS**

- 1° - **This handbook is exclusively addressed to the specialized personnel** who knows the constructive criteria and the protection devices against the accidents for motorized gates, doors and main doors (follow the standards and the laws in force).
- 2° - The installer will have to issue to the final user a handbook in accordance with the EN 12635.
- 3° - Before proceeding with the installation, the installer must forecast the risks analysis of the final automatized closing and the safety of the identified dangerous points (following the standards EN 12453/EN 12445).
- 4° - The wiring harness of the different electric components external to the operator (for example photoelectric cells, flashlights etc.) must be carried out according to the EN 60204-1 and the modifications to it done in the point 5.2.2 of the EN 12453.
- 5° - The possible assembly of a keyboard for the manual control of the movement must be done by positioning the keyboard so that the person operating it does not find himself in a dangerous position; moreover, the risk of accidental activation of the buttons must be reduced.
- 6° - Keep the automatism controls (push-button panel, remote control etc.) out of the children way. The controls must be placed at a minimum height of 1,5mt from the ground and outside the range of the mobile parts.
- 7° - Before carrying out any installation, regulation or maintenance operation of the system, take off the voltage by operating on the special magnetothermic switch connected upstream it.

THE ALLMATIC COMPANY DOES NOT ACCEPT ANY RESPONSIBILITY for possible damages caused by the non observance during the installation of the safety standards and of the laws in force.

**KEEP THESE INSTRUCTIONS WITH CARE**

- 1° - Install a thermal magnetic switch (omnipolar, with a minimum contact opening of 3 mm) before the control board, in case this is not provided with it. The switch shall be guaranteed by a mark of compliance with international standards. Such a device must be protected against accidental closing (e.g. Installing it inside the control panel key locked container).
- 2° - As far as the cable section and the cable kind are concerned, ALLMATIC suggests to use an H05RN-F cable for the motor, with a minimum section of 1,5mm<sup>2</sup>, and to follow, in any case, the IEC 364 standard and Installation regulations in force in your Country.
- 3° - Positioning of an eventual pair of photocells: the beam of the photocells must be at an height not above the 70 cm from the ground, and should not be more than 20 cm away from the axis of operation of the gate (Sliding track for sliding gate or door, and the hinges for the swing gate). In accordance with the point 7.2.1 of EN 12445 their correct functioning must be checked once the whole installation has been completed.
- 4° - In order to comply with the limits defined by the EN 12453 norm, if the peak force is higher than the limit of 400N set by the norm, it is necessary to use an active obstacle detection system on the whole height of the gate (up to a maximum of 2,5m) - The photocells in this case must be installed externally between the columns and internally for all the stroke of the mobil part every 60÷70cm for all the height of the gate's column up to a maximum of 2,5m (EN 12445 point 7.3.2.1). example: column height 2,2m => 6 pairs of photocells - 3 internal and 3 external (better if complete with synchronism feature).

**N.B.: The system must be grounded**

The data described by this manual are only Indicative and ALLMATIC reserves to modify them at any time. The system should be installed complying with current standards and regulations.

In compliance with legislation, the manufacturer's warranty is valid from the date stamped on the product and is restricted to the repair or free replacement of the parts accepted by the manufacturer as being defective due to poor quality materials or manufacturing defects. The warranty does not cover damage or defects caused by external agents, faulty maintenance, overloading, natural wear and tear, choice of incorrect product, assembly errors, or any other cause not imputable to the manufacturer. Products that have been misused will not be guaranteed or repaired. Printed specifications are only indicative. The manufacturer does not accept any responsibility for range reductions or malfunctions caused by environmental interference. The manufacturer's responsibility for damage caused to persons resulting from accidents of any nature caused by our defective products, are only those responsibilities that come under law.

### 3 - Vezérlés Áttekintés

A BIOS1 24V vezérlő 1db 24V-os egyenáramú, maximum 10A-es fogyasztású motor meghajtására alkalmas. Kijelzőjének és 4 nyomógobjának köszönhetően kezelése áttekinthető és egyszerű. A működési paramétereit precíziósan állíthatók. A vezérlés (külső memóriában) 1000 távado parancsait (léptető-részleges-csak nyitás-csak zárás) képes tárolni. Bemenetei nyitási és zárási logikájú fotocellát, biztonsági élt (mechanikus és ellenállásos típusút), végállás kapcsolókat, léptető, nyitó, záró, stop működtető jeleit képes fogadni. Kimenetei 24 Vac villogó lámpa, kertvilágítás és 24 Vdc kiegészítő tápellátást adnak. Rövidebb áramszünet esetén a berendezés az akkumulátorokról teljes funkciójában biztosítja a működőképességet.

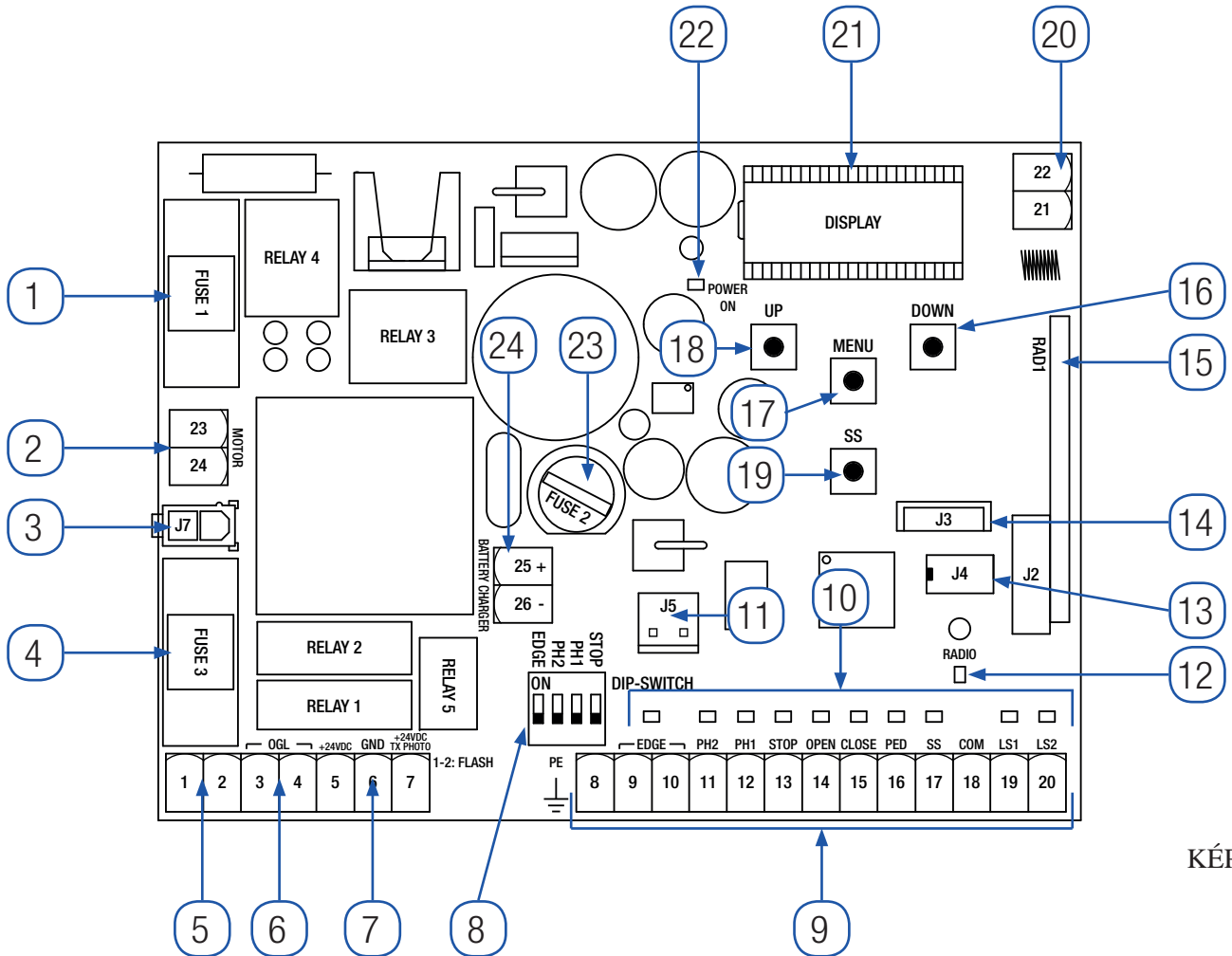

KÉP 1.

#### 3.1 - Panel alkatrészek / Bekötések

1. Fuse 1: T 10A biztosíték a motor védelmére.
2. Motor tápkimenet.
3. Transzformátor csatlakoztatási pontja.
4. Fuse 3: T 2,5A biztosíték 24Vac kiegészítők védelmére.
5. Villogó lámpa csatlakoztatási pontja.
6. Kertvilágítás/nyitott állapot lámpa csatlakoztatási pontja.
7. Fotocellák és egyéb 24Vdc kiegészítők csatl. pontja.
8. DIP-Kapcsoló biztonsági berendezések engedélyezéséhez.
9. Parancsadó és biztonsági bemenetek dugaszolóaljzata.
10. Bemenetek állapotát jelző LED-ek.
11. Opcionális R1 kártya csatlakozója.
12. Rádiójel visszajelző LED.
13. Külső memória csatlakozója.
14. Bluetooth modul csatlakozója.
15. Rádió modul csatlakozója.
16. LE nyomógomb DOWN -.
17. MENÜ nyomógomb MENU.
18. FEL nyomógomb UP +.
19. LÉPTETŐ nyomógomb (SS).
20. Antenna csatlakozója.
21. Kijelző.
22. Tápellátást visszajelző Led.
23. Fuse 2: F 200mA biztosíték 24Vdc áramkör védelmére
24. Akkumulátor töltésvezérlő kártya csatlakozója.

### 3.2 - Elektronikai panelek és jellemzőik

Rendelési kód	Leírás
12006685	BIOS1 24V egymotoros vezérlés
60550058	Tranzformátor 230 / 23 Vac 150VA
12006730	Bluetooth modul
12000760	R1 kártya
12000780	Akkumulátor töltésvezérlő 24CBA kártya

Tranzformátor betáp (primer)	230Vac 50-60Hz
Tranzformátor biztosítéka	T 1A
BIOS1 24V vezérlő betápjá	24Vac 50-60Hz
Maximum kimenő motor teljesítmény	240W
Villogó lámpa kimenet	24Vac 25W
Udvari / Nyitott kapu lámpa kimenet	24Vac 25W
24Vdc kiegészítők kimenet	24Vdc 5W
433MHz rádió vevő	Ugrókódos
Memórizálható távnyitó adók száma	1000
Működési hőmérséklettartomány	-10°C +55°C

### 3.3 - Javasolt kábelek listája

A felhasznált kábeleknek meg kell felelniük a helyszíni adottságoknak: Pl.: H03VV-F típusú kábelt beltéri, míg H07RN-F típusú kültéri telepítéskor használható.

Általános rendszerkiépítés esetén a különböző részegységek bekötésére az alábbi táblázat szerinti kábelezés irányadó:

Részegység	Kábel	Maximum hossz
Betáp vezeték	3 x 1,5 mm <sup>2</sup>	20 m *
Motor	2 x 1,5 mm <sup>2</sup>	20 m *
Villogó lámpa	2 x 0,5 mm <sup>2</sup>	20 m
Udvari / Nyitott kapu lámpa	2 x 0,5 mm <sup>2</sup>	20 m
Fotocella-adó	2 x 0,5 mm <sup>2</sup>	20 m
Fotocella-vevő	4 x 0,5 mm <sup>2</sup>	20 m
Biztonsági él	2 x 0,5 mm <sup>2</sup>	20 m
Kulcsos kapcsoló	4 x 0,5 mm <sup>2</sup>	20 m

\*Ha a szükséges kábel hossza meghaladja az értéket a keresztmetszetet növelni kell és a biztonsági földelést az automatika közelében kell kiépíteni.

### 3.4 - Előzetes ellenőrzések

- A kapunak könnyen, súrlódásmentesen-mozgónak kell lennie!  
Megjegyzés:Az ajtónak/kapunak jó általános állapotúnak és az EN 12604 szabvány szerintűnek kell lennie az automatizálhatóság érdekében.
- Ha az ajtót/kaput beépített személybejáróval használjuk, az EN 12453 szabvány szerint kell eljárni (Pl.: kiegészítő nyitáserzékelő beépítésével tiltani kell az automatikát a nyitott személybejáró esetén).
- Ha az automatikát elektronikus vagy mechanikus végálláskapcsolókkal használjuk akkor is ütköztessük meg mindkét véghelyzetben a kaput mechanikusan! A végálláskapcsolók esetleges hibája/hibás működése miatt bekövetkező nagyobb meghibásodások így kivédhetőek. Az alkalmazott ütközőknek a fellépő statikus és kinetikus erőkkel szemben megfelelően méretezettnek kell lenniük. Ld.: (A) (KÉP 2).
- A kapunak felső megvezetővel kell rendelkeznie (KÉP 3)
- A mechanikus ütközők nem helyezhetőek el a kapu tetején! Kerüljük a nem biztonságos a (KÉP 3.)-on látható megoldásokat!

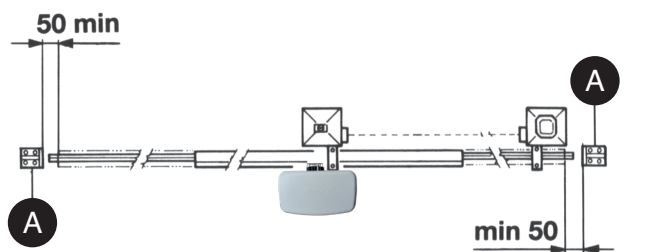

KÉP 2.

EN 12453 szabványnak megfelelő kiegészítőkkal  
ZARAS IRANYU MUKODES

Vezérlés Típusa	Oktatott kezelő Magánterületen	Oktatott kezelő Közterületen	Felügyelet nélkül
Kézi kezelés	A	B	Nem lehetséges
Távvezérlés, felügyelt zárással (p.l.:infra)	C vagy E	C vagy E	C és D, vagy E
Távvezérlés, <b>nem</b> felügyelt zárással (p.l.rádiós)	C vagy E	C és D, vagy E	C és D, vagy E
Automata vezérlés (p.l.: időzített záras)	C és D, vagy E	C és D, vagy E	C és D, vagy E

**Megjegyzés:** Azok a személyek minősülnek "oktatott"-nak akik a berendezés működtetéséről - a munkáltató, a létesítmény felelős vagy a létesítmény tulajdonosa által - képzésben részesültek és részükre a berendezés használatát engedélyezték.

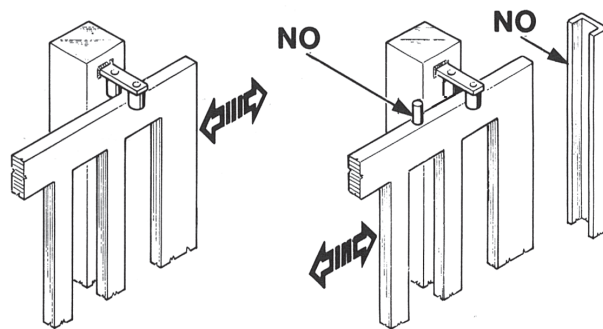

- A: Tottmann (amíg nyomom megy) nyomógombbal.
- B: Tottmann (amíg nyomom megy) zárható p.l.:kulcsos kapcsoló.
- C: Beállítható motorerőkorlátozás.
- D: Élvedelmi, veszélyzóna védelmi eszközök melyek korlátozzák az erőhatásokat EN12453 szerint A függelék.
- E: Fotocellák.

## 4 - Elektromos Bekötések

**FIGYELEM - A bekötések megkezdése előtt áramtalanítsa a berendezést!**

**FIGYELEM - A biztonsági elemek kiiktathatóak!**

A biztonsági elemek DIP-kapcsolója: "ON" állásban a jelzett védelmek ( EDGE, PH2, PH1 és STOP ) kikapcsolhatók. Nem szükséges rövidre zárni a bemeneteken őket!

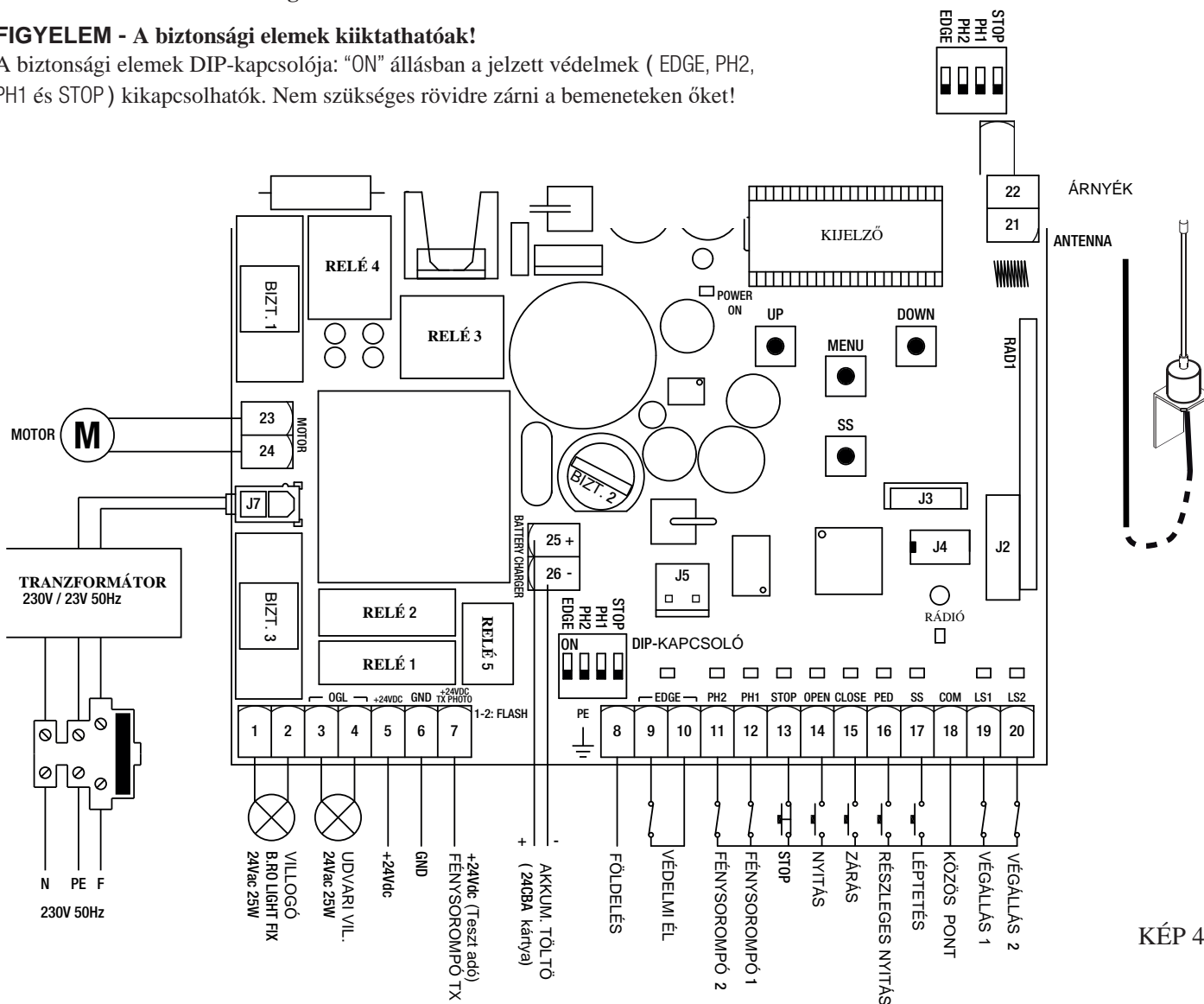

KÉP 4.

#### 4.1 - A vezérlés bekötési pontjainak, csatlakozóinak listája

Bekötési pont	Megnevezés	Magyarázat
1 - 2	FLASH	24Vac-s villogó kimenet. 24Vac max. 25W nem villogtatós lámpa használható!
3 - 4	OGL	Udvari / nyitott kapu lámpa 24Vac 25W. A lámpa működési módja és időzítése a $F.C.Y.$ és $E.C.Y.$ paramétereiben állítható.
5	+24VDC	+24Vdc kiegészítők tápja. Pl.:fotocellák.
6	GND	0Vdc kiegészítők tápja. - FIGYELEM - a vezérlés 24Vdc-s kiegészítőknél max. 200 mA (5W) -ot képes biztosítani.
7	+24VDC TX PHOTO	Fotocella tesztelésekor az adó +24Vdc bekötési pontja. A fotocella tesztelési funkciót a bővített menü $E.P.h.$ menüpontja alatt lehet bekapcsolni
8	PE	Földelés bekötőpontja.
9 - 10	EDGE	(NC) bontó kontaktus. $E.d.t.$ menüben válassza ki az élvédelem típusát, (mechanikus vagy $8k2 \Omega$ ellenállásos) $E.d.$ menüben pedig működési módját. - FIGYELEM -Ha nem használja a bemenetet állítsa DIP 1 kapcsolót ON - állásba!
11 - 18	PH2 - COM	(NC) bontó kontaktus. Nyitás irányú mozgásnál jelzése megállítja a mozgást. A jel megszűntekor a nyitás folytatódik. Zárási fázisban $P.h.z=0$ jelzése megállítja a mozgást. A jel megszűntekor nyitás aktiválódik. A bővített menü $P.h.z.$ paraméterezésével módosítható a foto viselkedése. - FIGYELEM - Ha nem használja a bemenetet állítsa DIP 2 kapcsolót ON - állásba!
12 - 18	PH1 - COM	(NC) bontó kontaktus. Zárás irányú mozgásnál jelzése gyors irányváltást okoz. Nyitáskor a jel nem befolyásolja a mozgást. Zárt állapotból nyitáskor a bővített menü $S.P.h.$ paraméterezésével módosítható a foto viselkedése - FIGYELEM -Ha nem használja a bemenetet állítsa DIP 3 kapcsolót ON - állásba!
3 - 18	STOP - COM	(NC) bontó kontaktus. STOP bemenet szakadása esetén blokkolja az automatikát. A kontaktus visszazárásáig minden műveletet tilt! - FIGYELEM - Ha nem használja a bemenetet állítsa DIP 4 kapcsolót ON - állásba!
14 - 18	OPEN - COM	(NO) záró kontaktus. NYITÁS parancs bekötési pontja.
15 - 18	CLOSE - COM	(NO) záró kontaktus. ZÁRÁS parancs bekötési pontja.
16 - 18	PED - COM	(NO) záró kontaktus. RÉSZLEGES NYITÁS parancs bekötési pontja.
17 - 18	SS - COM	(NO) záró kontaktus. LÉPTETŐ parancs bekötési pontja.
18	COM	A parancsadó bemenetek és biztonsági kimenetek KÖZÖS pontja.
19 - 18	LS1 - COM	(NC) bontó kontaktus. VÉGÁLLÁS 1 kapcsoló.
20 - 18	LS2 - COM	(NC) bontó kontaktus. VÉGÁLLÁS 2 kapcsoló.
21	ANTENNA	Rádió antenna 'meleg' pontja.
22	SHIELD	Rádió antenna árnyékolása.
23 - 24	MOTOR	Motor bekötési pontja.
25 - 26	BATTERY CHARGER	Akkumulátor töltésvezérlő kártya csatlakozási pontja 25 a pozitív pólus, 26 a negatív pólus.
J3		Bluetooth modul csatlakozója.
J4		Külső memória csatlakozója.
J5		R1 kártya csatlakozója.
J7		Tranzformátor betáp csatlakozója.

## 5 - A kijelző és a vezérlő állapotai

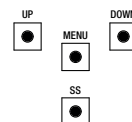

A "DOWN" "LE" nyomógomb egyszeri lenyomásával az alábbi paraméterek olvashatók le a kijelzőről:

Kijelző	Magyarázat
Állapot kijelző (- -, OP, CL, ...)	Lásd alább a 5.1 - A vezérlés állapotának jelzései táblázatban:
Ciklusszámláló Pl.: 02.0. / 001 -->> Azaz 1020 ciklus.	Váltakozva mutatja az ezreseket (pont nélkül) és a százastizes helyiértékeket (ponttal) elválasztva.

### 5.1 - A vezérlés állapotának jelzései

Kijelző	Magyarázat
--	Készlet - A kapu zárva van vagy a vezérlés bekapcsolása után látható.
OP	Nyitási fázis.
CL	Zárási fázis.
SO	Nyitási fázisban az automatika STOP-parancsot kapott.
SC	Zárási fázisban az automatika STOP-parancsot kapott.
HA	Kapu külső parancsra megállt (fotocella, stop)
oP	Kapu nyitva (nincs beállítva automata zárás)
PE	Kiskapu nyitva (nincs beállítva automata zárás)
-tc	Kapu nyitva, automata zárásra vár. Az utolsó 10 mp-ben az előjelet felváltja a visszaszámlálás kijelzése
-tP	Kapu részleges nyitásban van, automata zárásra vár. Az utolsó 10 mp-ben az előjelet felváltja a visszaszámlálás kijelzése

### 5.1 - A vezérlés jelzései működés közben

Kijelző	Magyarázat
rAd	Távnyitó tanításakor látható
don	Új távnyitó sikeres tanítása vagy reset után látható
Fnd	Már memóriában lévő távnyitó/gomb tanításakor látható
CLr	Távnyitó sikeres törlésekor látható
LOP	A kapu üzembe vétele során annak nyitási fázisakor látható. (a nyitó véghelyzeti jelet várja)
LCL	A kapu üzembe vétele során annak zárási fázisakor látható. (a záró véghelyzeti jelet várja)
L--	Kapu üzembe vétele közben - ha valamelyik biztonsági egység működésbe lép - látható
SEE	Távnyitó memória sorszámának megtekintése során látható. (Távnyitó jelre vár)
not	Távnyitó memória sorszámának megtekintése során látható, ha a távnyitó nincs feltanítva
toUt	Memóriahely megtekintése után való kilépéskor látható.
Snd	Bluetooth eszköz első párosítása során látható
c --	Bluetooth eszköz vezérlőre való csatlakoztatása után látható
L --	Bluetooth eszköz vezérlőről való leválasztása után látható
Pa'Er	Alacsony betápfeszültség esetén látható.

### 5.3 - Hibajelzések

Kijelző	Magyarázat
EiE	Memória hiba: a külső memória nem található/felismerhető.
EEx	Memória írási hiba-vegye fel a kapcsolatot a gyártóval/forgalmazóval
ELS	Végálláskapcsoló hiba (mindkét kapcsoló egyidejűleg ad jelet)
EFD	Akadályérzékelés , megnövekedett nyomaték
EEd	Biztonsági él jelet ad
EPH	Fotocella működési hiba
Eth	A vezérlés megóvása érdekében a hőkioldó működésbe lépett
FUL	Memória tele
Err	Memória hiba távnyitó törlésekor vagy funkció megtekintése közben

Megjegyzés: - A hibajel a "DOWN" 'LE' nyomógomb megnyomásáig vagy új parancs kiadásáig látható.  
 - EEx hibát törölni az (UP, MENU or DOWN)gombok egyikével lehet.

### 5.4 - Visszajelző LED-ek

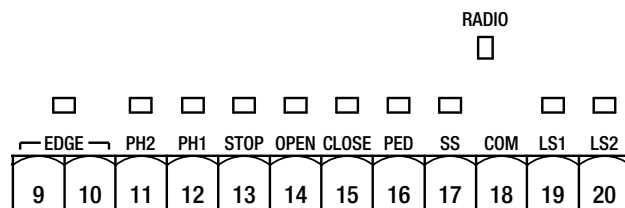

KÉP 5.

LED	SZÍN	MAGYARÁZAT
EDGE	PIROS	Élvédelem visszajelzése/nyugalmi állapotban világít
PH2	PIROS	Foto 2 visszajelzése/nyugalmi állapotban világít
PH1	PIROS	Foto1 visszajelzése/nyugalmi állapotban világít
STOP	PIROS	Stop visszajelzése/nyugalmi állapotban világít
OPEN	ZÖLD	Nyitás visszajelzése/nyugalmi állapotban sötét
CLOSE	ZÖLD	Zárás visszajelzése/nyugalmi állapotban sötét
PED	ZÖLD	Részleges nyitás/nyugalmi állapotban sötét
SS	ZÖLD	Léptető parancs/nyugalmi állapotban sötét
LS1	PIROS	Végállás1,elalszik, ha végálláson van a kapu
LS2	PIROS	Végállás1,elalszik, ha végálláson van a kapu
RADIO	PIROS	Rádiójel vételekor/interferencia esetén világít
POWER ON	ZÖLD	Tápellátás megléte esetén világít

## 6 - Távnyitók vevőre tanítása, törlése





A távnyitó vezérlőre tanítása az "UP" gomb lenyomásával vagy egy már feltanított adó rejtett gombja segítségével lehetséges. A tanítási eljárást a 6.1 pontban taglaltak szerint kell elvégezni. Egyszerre egy gomb tanítható. Mind a négy funkció használatához tehát négyszer kell egyazon adót tanítani.

A távnyitóval aktiválható funkciók a következők:

A feltanított távnyitó első gombja a LÉPTETŐ második a KISKAPU harmadik a CSAK NYITÁS negyedik a CSAK ZÁRÁS funkciót működteti!

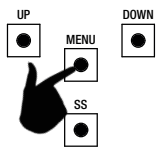
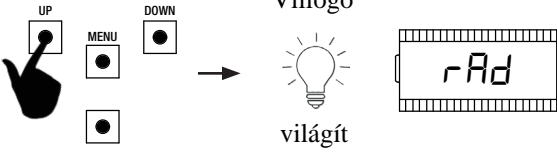

A vezérlő a tanulási fázisból automatikusan kilép, ha 10 mp -et meghaladóan nem tanítunk fel másig gombot vagy adót!

### 6.1 - Adó feltanítása

1.	Győződjön meg arról, hogy semelyik menübe sincs belépve, ha mégis a "MENU" gomb rövid megnyomásával lépjen ki. A kijelző " - - " mutat	
2.	Nyomja meg az "UP" gombot egyszer. A kijelzőn a rad látható és a villogó állandó fénnel ég	
3.	Nyomja meg a tanítandó távnyitó egyik gombját! 10- mp-en belül.	
4.	Sikeres tanítás esetén a kijelzőn <i>don</i> vagy a már memorizált adó esetén <i>Fnd</i> felirat látható	
5.	Kb.: 2mp elteltével a memorizált adó memóriahely-száma látható pl.:235	
6.	Új adó vagy gomb tanításához ismétlje a 2-es ponttól a leírtakat.	



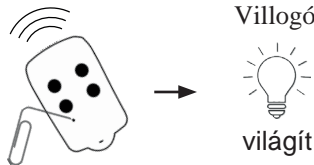

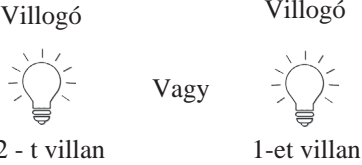
FIGYELEM - Kb. 10 mp inaktivitás után a vezérlő kilép a tanítási üzemmódból-a kijelzőn a *ELT.* felirat látható

## 6.2 - Adó tanítása egy már feltanított adó rejtett gombja segítségével

1.	Az automatika nyugalmi helyzetében egy már feltanított távnyitó rejtett gombját nyomjuk meg egy alkalmas eszköz segítségével. A villogó világítani kezd és az automatika tanuló üzembe lép. Így szétszerelés/burkolatbontás nélkül kezdhethük meg az új gomb/adó feltanítását	
2.	10 mp-en belül nyomja le a tanítandó adó gombját.	
3.	Ha a művelet sikeres volt a villogó (új távnyitónál) 2-t, meglévő új gombja esetén 1-et villan	
4.	További adók/gombok tanítása esetén ismétlje az eljárást az 1-es ponttól	

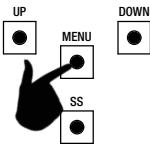
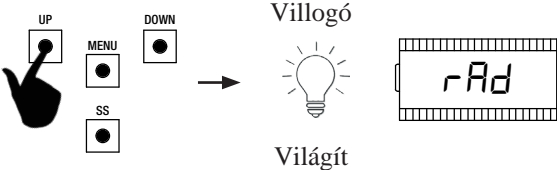
FIGYELEM - Kb. 10 mp inaktivitás után a vezérlő kilép a tanítási üzemmódból-a kijelzőn a  $\epsilon\sigma\mu\epsilon$ . felirat látható

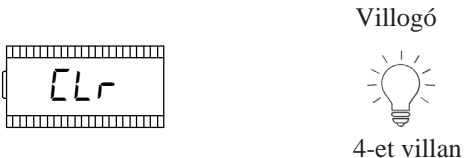
## 6.3 - Egy adó törlése

1.	Győződjön meg arról, hogy semelyik menübe sincs belépve, ha mégis a "MENÜ" gomb rövid megnyomásával lépjen ki. A kijelző " - - " mutat	
2.	Nyomja meg az "UP" gombot egyszer. A kijelzőn a rad látható és a villogó állandó fénnel ég	
3.	10 mp-en belül nyomja meg egyidejűleg a rejtett gombot és a törölni kívánt távnyitó 1-es gombját	
4.	Sikeres művelet esetén a kijelzőn $\epsilon L r$ látható és a villogó 4-et villan	
5.	Kb.: 2mp elteltével a memorizált adó memóriahely-száma látható pl.:235	

FIGYELEM - Kb. 10 mp inaktivitás után a vezérlő kilép a tanítási üzemmódból-a kijelzőn a  $\epsilon\sigma\mu\epsilon$ . felirat látható

## 7 - Beüzemelés

**MEGJEGYZÉS** - ellenőrizzük a bővített menü  $dE, F$  paraméterénél (Ld.: 9-es fejezet) hogy megfelelő motor van-e kiválasztva! Első üzembevetelkor a működési úthossz és lassítási pontok beállítása történik. Az automatika egyéb egyedi beállításait ezután a 8-as fejezetben leírtak szerint végezhetjük el.

**FIGYELEM** - Győződjön meg róla, hogy a végálláskapcsolók csatlakoztatva vannak és megfelelően vannak beállítva!

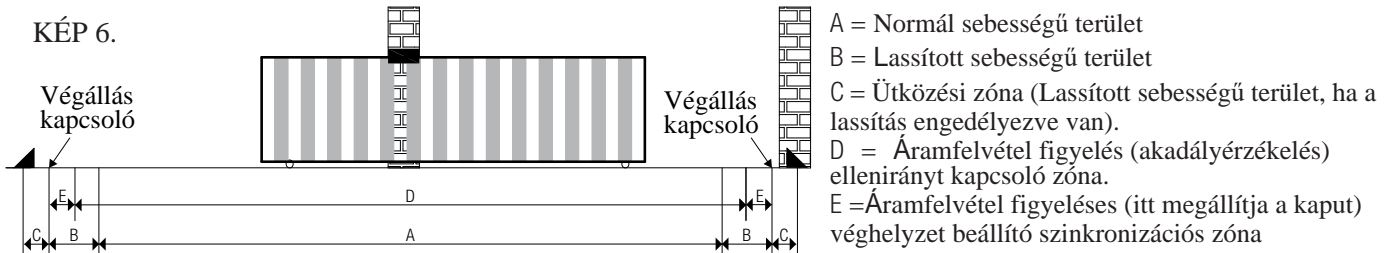





### 7.1 - Gyors üzembevetel (az LSI paraméter $\neq P$ )

1.	Győződjön meg róla, hogy a végálláskapcsolók csatlakoztatva vannak és megfelelően vannak beállítva. Ellenőrizze és szükség esetén állítsa be az egyedi paramétereket. A lassítási zónák ilyenkor a paraméterezésnél beállított úthossz - nyitási/zárási irányban egyforma - százalékában kerülnek beállításra	
2.	Állítsuk a kaput félig nyitott helyzetbe Nyomjuk le és ~5mp-ig tartjuk lenyomva az UP[+] és MENU nyomógombokat. A kijelzőn a $L \overline{OP}$ felirat jelenik meg	
3.	A kapu NYITÁS irányban indul el. Ha a kapu ZÁRÁS irányba indulna nyomja le egyszer a DOWN[-] nyomógombot a tanítás megszakításához. A kijelző $L--$ -t mutat.	
4.	Adjon parancsot a folytatáshoz léptető/impulzussal SS nyomógombbal: lassú üzemben nyitási irányban a nyitási véghelyzetig mozdul a kapu. A kijelzőn a $L \overline{OP}$ látható.	
5.	A kapu eléri a NYITÁS irányú végálláskapcsolót és megáll, majd ezt követően ZÁRÁS irányba indul. A kijelzőn $L \overline{CL}$ látható.	
6.	A kapu eléri a ZÁRÁS irányú végálláskapcsolót, majd normál sebességgel NYITÁS irányba indul. A kijelzőn a $L \overline{OP}$ látható.	
7.	A kapu eléri a NYITÁS irányú végálláskapcsolót, ezután normál sebességgel, majd az LSI paraméter szerinti lassítási pontok szerint lassítva ZÁRÁS irányba indul.  A kijelzőn $L \overline{CL}$ látható	

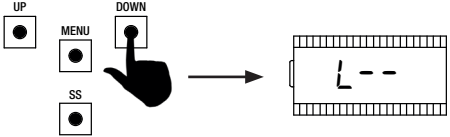
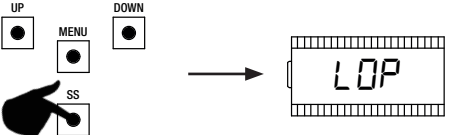
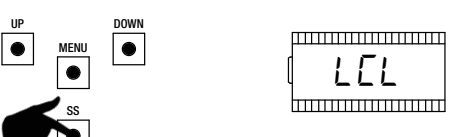
**FIGYELEM** - Ha a tanítás során bármilyen biztonsági egység jelet ad a betanulás megszakad és a kijelzőn a  $L--$  látható. A tanítás ekkor az SS gomb megnyomásával a 4-es ponttól tovább folytatható.

## 7.2 - Egyedi üzembevétele (az LSI paraméter = P)

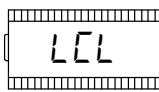
1.	<p>Győződjön meg róla, hogy a végálláskapcsolók csatlakoztatva vannak és megfelelően vannak beállítva.</p> <p>Ellenőrizze és szükség esetén állítsa be az egyedi paramétereiket.</p> <p>Ezen tanítási módban a lassítási pontok egyedileg állíthatók be.</p>	
2.	<p>Állítsuk a kaput félig nyitott helyzetbe.</p> <p>Nyomjuk le és ~5mp-ig tartjuk lenyomva az UP[+] és MENU nyomógombokat.</p> <p>A kijelzőn a LOP felirat jelenik meg.</p>	
3.	<p>A kapu NYITÁS irányban indul el. Ha a kapu ZÁRÁS irányba indulna nyomja le egyszer a DOWN[-] nyomógombot a tanítás megszakításához.</p> <p>A kijelző L--t mutat.</p>	
4.	<p>Adjon parancsot a folytatáshoz léptető/impulzussal SS nyomógombbal: lassú üzemben nyitási irányban a nyitási véghelyzetig mozdul a kapu.</p> <p>A kijelzőn a LOP látható.</p>	
5.	<p>A kapu eléri a NYITÁS irányú végálláskapcsolót, majd normál sebességgel zárni kezd.</p> <p>Amikor a kapu az általunk kívánt lassítási pontot eléri, adjon be egy (SS) LÉPTETŐ parancsot.</p> <p>A kijelzőn a LCL látható.</p>	
6.	<p>A kapu immár lassított sebességgel eléri a ZÁRÁS irányú végálláskapcsolót, majd normál sebességgel nyitás irányba indul.</p> <p>A kijelzőn LCL látható.</p>	
7.	<p>Amikor a kapu az általunk kívánt lassítási pontot eléri, adjon be egy (SS) LÉPTETŐ parancsot.</p> <p>A kijelzőn a LOP látható.</p>	
8.	<p>A kapu immár lassított sebességgel eléri a NYITÁS irányú végálláskapcsolót.</p> <p>A kijelzőn a LOP látható.</p>	
9.	<p>A kapu eléri a NYITÁS irányú végálláskapcsolót, majd normál sebességgel a beállított lassításokat alkalmazva ZÁRÁS irányba indul.</p> <p>A kijelzőn LCL látható</p>	

**FIGYELEM** - Ha a tanítás során bármilyen biztonsági egység jelet ad a betanulás megszakad és a kijelzőn a L-- látható. A tanítás ekkor az SS gomb megnyomásával a 4-es ponttól tovább folytatható.

## 8 - Paraméterezés - Alap menü

Az Alap menüben a vezérlés fő paramétereit állíthatók be.

**FIGYELEM** - 2 perc inaktivitást követően a vezérlés kilép a beállításból!

Példa az Alap menü kezeléséhez:

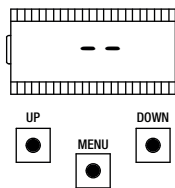

Győződjön meg arról, hogy a vezérlés semmilyen menüben sincs benne

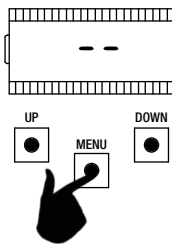

Alap menübe lépéshez nyomja le a MENU gombot kb 1 mp-ig

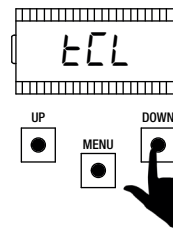

A menüpontok között a fel UP[+] és le DOWN[-] gombokkal navigálhatunk

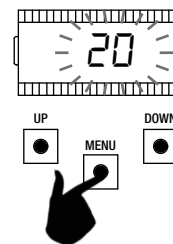

A paraméterbe lépéshez nyomja le a MENU gombot kb 1 mp-ig. Az érték villogni kezd

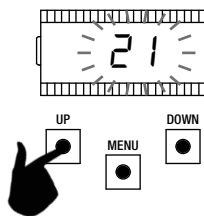

Használja a fel UP[+] és le DOWN[-] gombokat az érték változtatásához

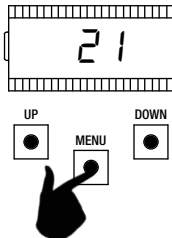

Érték mentéséhez nyomja le a MENU gombot kb 1 mp-ig.

Mentés nélküli kilépéshez nyomja le röviden a MENU gombot.

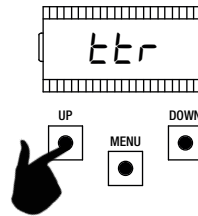

Paraméterek közötti navigáláshoz használja a fel UP[+] és le DOWN[-] gombokat.

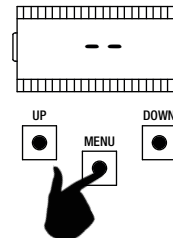

Menüből való kilépéshez nyomja le röviden a MENU gombot.

	PARA-MÉTEREK	MAGYARÁZAT	GYÁRI ÉRTÉK	MIN.	MAX.	MÉRTÉK
1	tCL	Automata zárás (0 = kikapcsolva).	0	0	900	s
2	ttr	Fotoáthaladás utáni automata zárás (0 = kikapcsolva).	0	0	30	s
3	SEn	Akadályérzékelés normál sebességen (0 = kikapcsolva).	40	0	100	%
4	SEL	Akadályérzékelés lassításkor (0 = kikapcsolva).	60	0	100	%
5	SPn	Normál sebesség	100	50	100	%
6	SPL	Lassítási sebesség	50	10	100	%
7	Sbs	LÉPTETŐ (SS) logika 0 = normál (nyit-stop-zár-stop-nyit...) 1 = váltó STOP-al (nyit-stop-zár-nyit-stop-zár...) 2 = váltó (nyit-zár-nyit-zár...) 3 = társasházi – időzített 4 = társasházi azonnali visszazárással	0	0	4	
8	blt	Áramszünet utáni manőver 0 = nincs 1 = zárás	0	0	1	

	PARA-MÉTEREK	MAGYARÁZAT	GYÁRI ÉRTÉK	MIN.	MAX.	MÉRTÉK
9	LSI	Lassítási pont P = egyedi üzembevitel szerinti 0...100% = menethossz szerinti .	20	0	100	%
10	ASL	Extra futásidő (pl.:nagy inerciájó kapu, motor szlip esetén)	15	0	300	s

**MEGJEGYZÉS:** A szürke sávval jelölt paraméterek kiválasztott motortípus-függőek. A megjelenített értékek általános motor esetére vonatkoznak Ld.:II-es fejezet.

**1. Automata zárás ideje**  $t_{\Sigma}$

A kapu teljes nyitásakor  $t_{\Sigma}$  menüben megadott idő múlva a kapu zár. A visszaszámlálás során a  $-t_{\Sigma}$  előjelző vonal villog, az utolsó 10mp-ben a hátralévő időt mutatja. Minden nyitó ill. fotocella parancs újraindítja a visszaszámlálást.

**2. Áthaladást követő automata zárás**  $t_{\Sigma r}$

Nyitási fázis vagy teljesen nyitott állapotban, ha fotocellán áthaladás történik a kapu a  $t_{\Sigma r}$  menüben megadott idő múlva teljesen nyitott állapotból automatikusan zár. A visszaszámlálás során  $-t_{\Sigma}$  az előjelző vonal villog, az utolsó 10mp-ben a hátralévő időt mutatja.

**3. Akadályérzékelés normál sebességnél**  $SE_n$

Az akadályérzékelés mértékét a legrosszabb környezeti viszonyok figyelembevételével (nagy szélterhelés, téli hóviszonyok) kell beállítani. Az akadályérzékelés aktiválódásakor a kapu megáll, majd kis mértékben ellenirányba mozdul. A paraméter beállítása után, mielőtt tesztelnénk a funkciót legalább egy teljes ciklusnyit járrassuk meg a kaput! Alacsonyabb értékek nagyobb tolóerőt jelentenek. Akadály esetén az automatika megáll, majd rövid ellenirányú mozgást végez.

**4. Akadályérzékelés lassított sebességnél**  $SE_L$

Az akadályérzékelés mértékét a legrosszabb környezeti viszonyok figyelembevételével (nagy szélterhelés, téli hóviszonyok) kell beállítani. Az akadályérzékelés aktiválódásakor a kapu megáll, majd kis mértékben ellenirányba mozdul. A paraméter beállítása után, mielőtt tesztelnénk a funkciót legalább egy teljes ciklusnyit járrassuk meg a kaput! Alacsonyabb értékek nagyobb tolóerőt jelentenek. Akadály esetén az automatika megáll, majd rövid ellenirányú mozgást végez.

**5. Normál sebesség**  $SP_n$

50% és 100% között állítható, mértékét az automatika optimális működéséhez állítsuk be!  
FIGYELEM - a paraméter megváltoztatása esetén újból el kell végezni az üzembevitelt!

**6. Lassított sebesség**  $SP_L$

10% és 100% között állítható, mértékét az automatika optimális működéséhez állítsuk be!  
FIGYELEM - a paraméter megváltoztatása esetén újból el kell végezni az üzembevitelt!

**7. LÉPTETŐ (SS) logika**  $5b5$

- $5b5 = 0$  normál (nyit-stop-zár-stop-nyit...) Mozgás közbeni parancs stop-ot ad.
- $5b5 = 1$  váltó STOP-al (nyit-stop-zár-nyit-stop-zár...)

Nyitási fázis alatt kiadott SS parancs megállítja a kaput.

- $5b5 = 2$  váltó (nyit-zár-nyit-zár...)

Mozgás közben a kaput újabb SS parancs nem állítja meg, ellenirányba indítja.

- $5b5 = 3$  társasházi – időzített

Az SS parancs csak nyitást ad. Folyamatos parancs esetén a beállított automata zárás a parancs megszűnése után indul.

A visszaszámlálás alatt kiadott újabb parancsra a számlálás újra indul.

- $5b5 = 4$  társasházi azonnali visszazárással

A társasházi – időzített (előző pont) szerint működik azzal a különbséggel, hogy a visszaszámlálás alatt kiadott SS parancs itt azonnali zárást eredményez.

**8. Áramszünetet követő beállítások**  $b_{L\Sigma}$

A vezérlés újbóli táp alá kerülésekor a vezérlés a  $b_{L\Sigma}$  paraméter értéke szerint viselkedik:

- $b_{L\Sigma} = 0$  Nincs automatikus művelet - Az első parancsot követően a kapu lassított nyitást végez.
- $b_{L\Sigma} = 1$  A kapu végrehajt egy lassú zárást

**9. Lassítási pont beállítása**  $LSI$

A teljes menethossz százalékában adható meg vagy akár ( $LSI = 0$ ). -val ki is kapcsolható. Ha azonban nyitás és zárás irányban egymástól különböző pontot vagy pontosabb beállítást szeretnénk állítsuk  $LSI = P$  (personalized) -re és az egyedi üzembevitel (Ld.:7.2) szerint járjunk el.

**10. Extra idő / Motor szlip**  $ASL$

$ASL$  paraméterben megadott másodperccel hosszabbítható a teljes futásidő. nagy tehetetlen tömegű kapuk, extrém szélterhelés/ körülmények esetén ajánlott a megfelelő többletidő beállítása.

## 9 - Paraméterezés - Bővített menü

Ez a menü a kapu főbb jellemzőin túl néhány paraméter még finobbb beállítását teszi lehetővé.  
Bővített menübe lépéshez tartva lenyomva a MENU gombot kb 5 mp-ig.  
A paraméterek megváltoztatásának módja és a navigáció az alap menünél leírtakkal megegyezik!

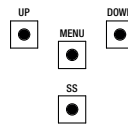

FIGYELEM - 2 perc inaktivitást követően a vezérlés kilép a beállításból!

	PARA-MÉTEREK	MAGYARÁZAT	GYÁRI ÉRTÉK	MIN.	MAX.	MÉRTÉK
1	Sn.i.	Nyomaték/áramfelvétel érzékelő működése: 0 = kikapcsolva. 1 = teljes (végállás és akadályérzékelés) * 2 = csak akadályérzékelés a teljes nyílásban 3 = csak a véghelyzetek környezetében *	2	0	3	
2	Si.t.	Nyomaték/áramfelvétel érzékelő beavatkozási ideje	2	1	10	x 100ms
3	Sd.t.	Motor indításakor a nyomaték/áram érzékelő kikapcsolási ideje	15	0	30	x 100ms
4	Ur.A.	Gyorsításba átmenet /felfutás,lágyindítás/ hossza 0...20 között állítható. SSr = Normál sebesség 50% -nak megfelelő lépéssel kezd ** Hsr = Normál sebesség 100% -nak megfelelő lépéssel kezd **	10	0	20	x 35ms
5	dr.A.	Lassításba átmenet /lefutás/ hossza.	10	0	20	x 35ms
6	SP.h.	PHOTO1 funkciója nyitás közben 0 = PHOTO1 aktív jel esetén tiltja a kaput 1 = nincs beavatkozás	1	0	1	
7	Ph.2.	PHOTO2 funkciója 0 = nyitáskor és záráskor is aktív. 1 = csak nyitáskor aktív	0	0	1	
8	tPh.	Fotocella teszt 0 = kikapcsolva 1 = engedélyezve PHOTO1 2 = engedélyezve PHOTO2 3 = engedélyezve PHOTO1 és PHOTO2 .	0	0	3	
9	Ed.i.	Biztonsági él típusa 0 = NC kontaktus (bontó) 1 = Ellenállásos (8k2) .	0	0	1	
10	iEd.	Biztonsági él működési módja 0 = csak záráskor aktív, jelzésére a kapu visszanyit 1 = nyitás-zárás alatt aktív, jelzésére a kapu megáll és kis mértékben ellenirányba mozdul	0	0	1	
11	tEd.	Élvédelmi teszt 0 = kikapcsolva 1 = engedélyezve	0	0	1	
12	LP.o.	Részleges nyitás/kiskapu nagysága	30	0	100	%
13	tPC.	Részleges nyitás/kiskapu automata zárás ideje (0 = kikapcsolva)	0	0	900	s
14	FP.r.	Villogtató kimenet üzemmódja 0 = Fix 1 = Villogó	1	0	1	
15	tP.r.	Elővillogási idő (0 = kikapcsolva)	0	0	10	s
16	FC.y.	Udvar/zónavilágítás üzemmódja 0 = mozgás befelyezése után TCY időzítés idejéig 1 = Bekapcsolva, ha nincs zárva a kapu TCY időzítés idejéig 2 = TCY időzítés idejéig 3 = Csak nyitott kapunál 4 = Csak nyitott kapunál ütemes villogtatással	0	0	4	
17	tCY.	Udvar/zónavilágítás időzítése	180	0	900	s
18	dEA.	Tottman (amíg nyomom addig megy üzemmód) 0 = kikapcsolva 1 = engedélyezve	0	0	1	

	PARA-MÉTEREK	MAGYARÁZAT	GYÁRI ÉRTÉK	MIN.	MAX.	MÉRTÉK
19	5E.r.	Szervizciklus beállítása. Az érték elérését követően gyors lámpavillogás mellett üzemel a kapu (csak ha FPr engedélyezve van) (0 = kikapcsolva)	0	0	100	x 1000 ciklus
20	5E.F.	Szerviz kérés (csak zárt kapunál folyamatosan villog a lámpa). 0 = kikapcsolva 1 = engedélyezve	0	0	1	
21	r1.ü.	R1 kimenet üzemmódja (kiegészítő kártya): 0 = nem használt. 1 = Udvar/zónavilágítás (vezérlőn lévő kimenettel azonos). 2 = ECOMODE.	1	0	1	
22	üP.r.	Időszakos zárásmegezősítés /hidraulikus motornál/ <sup>2</sup>	0	0	480	min
23	üR.E.	Visszalazítás a véghelyzetekben. <sup>2</sup>	0	0	10	x 50ms
24	dE.F.	RESET gyári beállítások visszaállítása: 0 = ÁLTALÁNOS. 1 = KALOS XL. 2 = KALOS 70. 3 = KALOS 110. 4 = SIM. 5 = KALOS XL FAST	0	0	5	
25	Er.S.	Egy feltanított adó regisztrációs sorszámának megtekintése.				
26	Er.E.	Egy feltanított adó törlése.				
27	Er.F.	Minden adó törlése: Menübe lépést követően a MENU gombot nyomva kell tartani. Először elindul egy visszaszámlálás majd hamarosan a <b>don</b> felirat lesz látható. A törlés sikerült.				
28	Si.d.	A Bluetooth egység és vezérlés első párosításakor használjuk				

<sup>1</sup> FIGYELEM - tolókapuknál nem használható! <sup>2</sup> Tolókapuknál használata nem javasolt!

**MEGJEGYZÉS** - a szürke sávval kiemelt gyári paraméterek általános motor esetére vonatkoznak, allmatic motorok vonatkozó gyári alapértékeit lásd a 11-es fejezetben!

#### 1. Nyomaték/áramfelvétel szenzor működése 5n.ü.

- 5n.ü. = 0 nem használt szenzor
- 5n.ü. = 1 teljes (végállás és akadályérzékelés) *Tolókapuknál nem használható!*
- 5n.ü. = 2 csak akadályérzékelés a teljes nyílásban
- 5n.ü. = 3 csak a véghelyzetek környezetében. *Tolókapuknál nem használható!*

#### 2. Nyomaték/áramfelvétel érzékelő beavatkozási ideje 5l .t.

A megütközés és tényleges beavatkozás között eltelt időt jelenti

#### 3. Motor indításakor a nyomaték/áram érzékelő kikapcsolási ideje 5d.t.

#### 4. Gyorsításba átmenet /felfutás, lágyindítás/ Ur.A.

Ezzel a paraméterrel motorindításnál a normál sebességű üzemre váltás mértéke és időtartama állítható. (Nagyobb beállított értéknél a felfutási idő hosszabb, Ur.A. = 0 esetén nincs átmenet - a motor a kapu helyzetétől függően normál vagy lassítási üzemi sebességgel indul) Két további kiegészítő opció is van:

- 55.r. - 0,6 másodpercig a motor a futássebesség 50%-val indul.
- H5.r. - 0,6 másodpercig a motor a futássebesség 100%-val indul.

#### 5. Lassításba átmenet /lefutás/ dr.A.

Az előző ponthoz hasonlóan, csak itt a normál sebességről a lassításba való átmenet állítható be. (Nagyobb beállított értéknél a felfutási idő hosszabb)

#### 6. PH1 fotocella működése 5P.h.

- Zárási fázisban: gyors irányváltás
- Köztes állapotból nyitáskor: PHOTO1 jel nem befolyásolja a nyitást
- Zárt állapotból nyitáskor:
  - Sp.h. = 0 PHOTO1 jel tiltja a kapu mozgását
  - Sp.h. = 1 PHOTO1 jel nem befolyásolja a nyitást

7. **PH2 fotocella működése**  $P_{h,2}$ .

- Nyitási fázisban: jelzése megállítja a mozgást. A jel megszűntekor a nyitás folytatódik.
- Zárási fázisban:
  - $ph.2. = 0$  jelzése megállítja a mozgást. A jel megszűntekor nyitás aktiválódik.
  - $ph.2. = 1$  PH2 jel nem befolyásolja a zárást

8. **Fotocella teszt**  $tP.h.$

Engedélyezések a kapu bármely mozgás megkezdése előtt ellenőrzi a fotocellák működését. A teszt a biztonsági eszközök jelét követő gyors mozgások esetén nem fut le. ( A bekötést Ld.: 4.1-es menü fotocella részben)

9. **Biztonsági él**  $Ed.i.$

A vezérlés biztonsági él bemenetként a következőket kezeli:

- $Ed.M. = 0$  Mechanikus kapcsoló (NC) alapállapotban zárt (bontó kapcsoló)
- $Ed.M. = 1$  8,2K $\Omega$  (8k2) Ellenállásos típus.

10. **Biztonsági él működése**  $iE.d.$

Két üzemmód választható az alábbiak szerint:

- $iE.d. = 0$  Csak záráskor aktív, teljes visszanyitást eredményez
- $iE.d. = 1$  Mindkét irányban aktív, stop-ot, majd rövid visszamozgást eredményez

11. **Biztonsági él teszt**  $tE.d.$

Engedélyezésével az önteszt funkcióval eredetileg is rendelkező élvédelmek (pl.: R.CO.O rádiós élvédelem) tesztelhetők.

Az élvédelem teszt vezetékeit a foto teszt +TX ( A bekötést Ld.: 4.1-es menü fotocella részben) pontjához. Engedélyezni a tesztet alacsony feszültségű 0Vdc jellel lehetséges (a kompatibilitást az alkalmazott eszköz leírásában ellenőrizze).

12. **Részleges nyitás/kiskapu**  $L.P.o.$

Csak a kapu zárt állapota esetén működik. Mértéke a teljes nyitási út százalékában állítható.

13. **Részleges nyitás/kiskapu automata zárás késleltetése**  $tP.L.$

Csak nyitott kiskapunál működik a  $tP.L.$  menüben beállított időzítés szerint. A visszaszámlálás során az előjelző vonal villog (- $tL$ ), az utolsó 10mp-ben a hátralévő időt mutatja.

14. **Villogó kimenet**  $FP.r.$

2 választható funkciója van:

- $fp.r. = 0$  Fix kimenetet ad, ekkor villogtató elektronikával ellátott lámpát tudunk csatlakoztatni pl.: (B.RO LIGHT 24 Vac)
- $fp.r. = 1$  Villogtató kimenetet ad, ekkor normál lámpát tudunk csatlakoztatni pl.:(B.RO LIGHT FIX 24 Vac).

15. **Elővillogás ideje**  $tP.r.$

Bármely irányú mozgás megkezdése előtt a  $tP.r.$  menü szerinti időtartamig villog.

16. **Udvar/zónavilágítás üzemmódja**  $F.L.Y.$

Öt üzemmód közül lehet választani:

- $F.L.Y. = 0$  mozgás befelyezése után  $tL.Y.$  időzítés idejéig.
- $F.L.Y. = 1$  bekapcsolva, ha nincs zárva a kapu  $tL.Y.$  időzítés idejéig
- $F.L.Y. = 2$  lmozgás elkezdésétől fogva  $tL.Y.$  időzítés idejéig a kapu helyzetétől függetlenül. (A lámpa az időzítés mértékétől függően akár mozgás közben is kikapcsolhat)
- $F.L.Y. = 3$  csak nyitott kapunál (a lámpa a kapu zárt helyzetbe kerülésekor kapcsol ki)
- $F.L.Y. = 4$  csak nyitott kapunál ütemes villogtatással:
  - Nyitó fázis – lassú villogás
  - Záró fázis – gyors villogás
  - nyitva – világít
  - zárva – nem világít
  - stoppolva – 2villogás-hosszú szünet- 2villogás-hosszú szünet...

17. **Udvar/zónavilágítás időzítője**  $tL.Y.$

18. **Tottman (amíg nyomom addig megy üzemmód)**  $dE.R.$

Aktiválása esetén a kapu csak folyamatos nyitó vagy záró parancsra működik. SS és PED bemenetek, minden automata parancs és a STOP kivételével minden biztonsági parancs egyaránt inaktív.

19. **Szervizciklus beállítása**  $SE.r.$

A beállított ciklusszám elérését követően a villogó (csak ha  $FP.r. = 1$  engedélyezve van) minden mozgáskor gyorsan villog.

20. **Folyamatos szervizlámpa**  $SE.F.$

$SE.F.=1$  Az előző menüben beállított  $SE.r.$  ciklusszám elérését követően a villogó zárt kapunál is jelzi a szerviz igényt.

21. **R1 kártya működése (opció)**  $r1 \bar{r}i$ .

- $r1 \bar{r}i = 0$  kikapcsolva
- $r1 \bar{r}i = 1$  Kert/Udvar világítás: R1 kártya reléje (NO) záró kontaktus a Kert/Udvar világítással azonosan működik.
- $r1 \bar{r}i = 2$  **Ecomode**: engedélyezi az ECOMODE funkciót és R1 kártya reléje a 24Vdc kiegészítők tápját szakítja meg. L.d.: 10. fejezet

22. **Időszakos zárásmegerősítés /hidraulikus motornál/**  $\bar{r}P.r$ .

Csak a kapu zárt helyzetében működő funkció. A vezérlés beállított  $\bar{r}P.r$  időközönként rákapcsol 1 percnyi zárás irányú működést a hidraulikára az üzemi nyomás és a zárt véghelyzet fenntartása érdekében.  
FIGYELEM - tolókapuknál nem használható!

23. **Visszalazítás**  $\bar{r}.E$ .

Akkor alkalmazzuk, ha a motorok nagyon feszítik a kapuszárnyat és azok kézi kioldása nem/nehezen hajtható végre. A mechanikai ütközöre futás után a motor  $\bar{r}.E$  x 50ms-ideig visszalazít.

MEGJEGYZÉS - bekapcsolt  $\bar{r}P.r$  funkcionál (Időszakos zárásmegerősítés) a visszalazítást csak az első - ütközöre futás-alkalmával hajtja végre az automatika! FIGYELEM - tolókapuknál nem használható!

24. **RESET gyári beállítások visszaállítása**  $dE.F$ .

A vezérlés alap és bővített menüjében szereplő értékeket lehet ily módon a gyári beállításokra visszaállítani. A betanított távnyitó, a gyors vagy egyedi üzembevitel során beállítottak (hajtásirány, menethossz, lassítási pont stb...), nem törlődnek. Lépjen a  $dE.F$  menüre majd tartsa lenyomva a MENU gombot addig, amíg a kijelző egy számot (Pl. 0) nem mutat, majd engedje fel a gombot! Válassza ki a motortípust a FEL "UP" és LE "DOWN" gombokkal:

- 0: Általános
- 1: KALOS XL
- 2: KALOS 70
- 3: KALOS 110
- 4: SIM
- 5: KALOS XL FAST

Tartsa nyomva a "MENU" gombot addig, amíg a kiválasztott érték befejezi a villogást. Ezután ismételten nyomja le és tartsa nyomva a "MENU" gombot addig, amíg a visszszámolás (d80,d79,...,d01) után a kijelzőn a  $d0n$  felirat nem látható. MEGJEGYZÉS - a kiválasztott motor típusát a  $dE.F$  paraméternél lehet megnézni, ahol a  $dE.F$  és a kiválasztott motor váltakozva jelennek meg. Ha paraméter változik (Ld.:11-es fejezet) a kijelzőn a típus a  $c$  előjellel (Pl.:  $c$  ) látható.

25. **Távnyitó memóriahelyének lekérdezése**  $t.r.5$ .

A funkciót a  $t.r.5$  menüben a MENU gomb egyszeri, majd folyamatos lenyomásával (addig amíg a kijelzőn a  $5EE$  nem látható) lehet aktiválni. Ekkor nyomjuk le az adó gombját (a vezérlő ilyenkor parancsot nem fogad).

A kijelzőn:

- 2 mp-ig az adó sorszáma látható (ha előzőleg fel volt tanítva)
- 2 mp-ig a  $n0c$  felirat látható, ha még nem volt feltanítva

Újabb 2 mp múlva a menü visszalép a  $5EE$  felirathoz, engedélyezve újabb adó lekérdezését.

Kilépéshez nyomja le a MENU gombot vagy távnyitó megnyomása nélkül várjon 15 mp-et az automatikus kilépésre. A kijelzőn sikeres kilépés után a  $t0Uc$  felirat látható

26. **Egy feltanított adó törlése sorszám alapján**  $t.r.7$ .

A funkciót a  $t.r.7$  menüben a MENU gomb egyszeri, majd folyamatos lenyomásával (addig amíg a kijelzőn a 0 látható nem lesz) lehet aktiválni. Válassza ki a törölni kívánt adó memória helyét. Ismét tartsa lenyomva a MENU gombot a kijelző  $t.r.7$  jelzéséig. Az adó törlése befejeződött.

27. **Minden adó törlése**  $t.r.F$ .

Tartsa lenyomva a MENU gombot addig, amíg a kijelző 0-t nem mutat, majd ismét tartsa lenyomva amíg a visszszámolás (d80,d79,...,d01) után a kijelzőn a  $d0n$  felirat látható.

28. **BLUETOOTH**  $5l.d$ .

A paramétert a vezérlés és az android eszköz első párosításánál használjuk.

Beállításnál kövesse az applikáció HELP menüjében leírtakat!

## 10 - ECO Üzem mód

Az ECOMODE funkció az akkumulátorok élettartamát hivatott növelni gyakori áramkimaradások esetén. A funkció bekapcsolása:

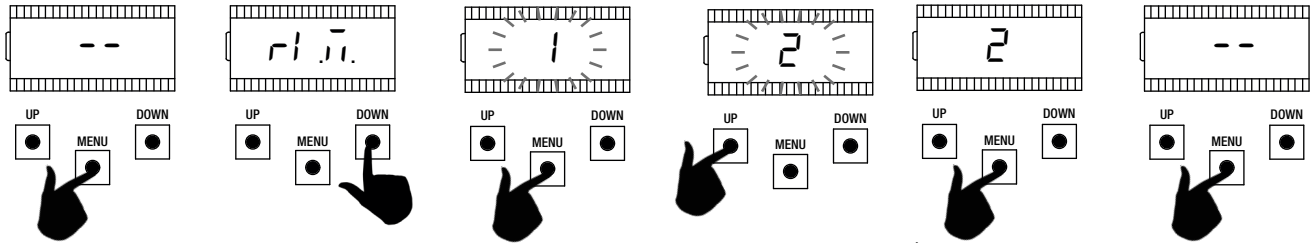

Győződjön meg arról, hogy a vezérlés semmilyen menüben sincs benne (nyomja meg röviden a MENU gombot) A paraméterezésbe lépéshez további 5 mp.-re nyomja le a MENU gombot!

Használja a fel UP[+] és le DOWN[-] gombokat az r1.0. paraméter megkeresésére

Belépéshez legalább 1mp.-re nyomja meg a MENU gombot (az érték villog)

Az érték megváltoztatásához Használja a fel UP[+] és le DOWN[-] gombokat

Érték mentéséhez nyomja le a MENU gombot kb 1 mp-ig.

Menüből való kilépéshez nyomja le röviden a MENU gombot.

A megfelelő működés érdekében az R1 kártyát az ábra szerint a kiegészítők tápjával sorba kell kötni!

### FIGYELEM!:

**Akkumulátoros üzem alatt az automatika védelmi berendezések nélkül a motorsebesség 50%-os csökkentésével üzemelnek!** Ajánlott a kapu működtetésekor emberi felügyeletet biztosítani!

A hálózati betáp visszatértekor a vezérlés ~5 másodperc alatt visszatér normál üzembe.

Tolókapu		2 akkum. 12V 0,8Ah	
Hálózati betáp nélkül:		2h	8h
Példakapu adatai: • Súly: 330Kg. • nyílás: 2,2m. • Kalos XL motor. • Hőmérséklet: 15°C. • Akkumulátortöltés ideje > 120h.	Folyamat- os ciklusok száma	10	5

Megjegyzés: Amennyiben áramszünet esetén ennél több a nyitásszám nagyobb kapacitású akkumulátorok is rendelhetők!

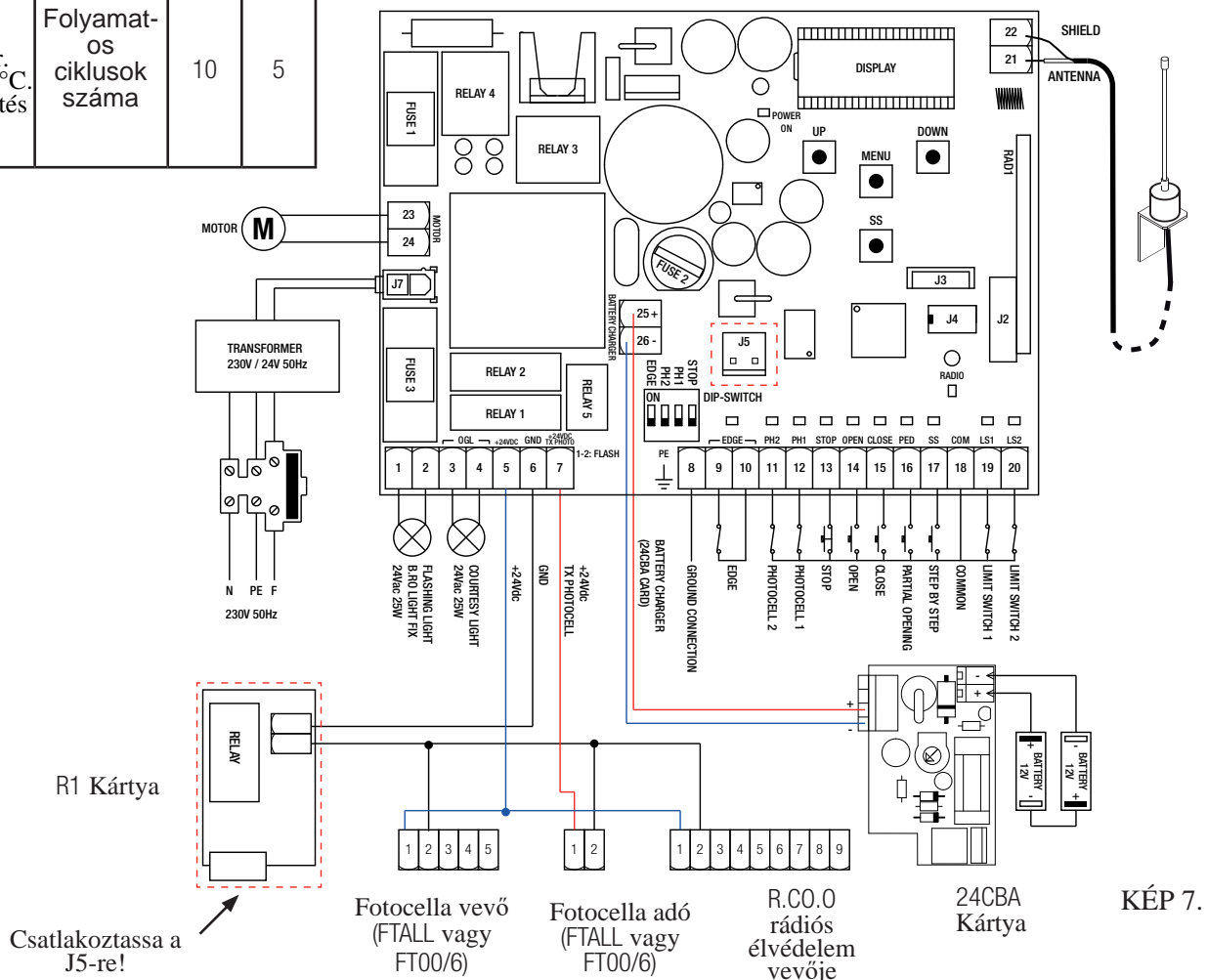

KÉP 7.

## 11 - Motorkiválasztás és alapértékek

A BIOS1 24V vezérlés lehetőséget biztosít a motortípus kiválasztására, ezáltal néhány a kiválasztott motorhoz optimális paraméter-érték előre beállítására.

Az alábbi táblázatban ezen értékek láthatóak:

MENÜ	KIJELEZŐ	RÖVID MAGYARÁZAT	ALAPÉRTÉKEK					
			Általános	KALOS XL	KALOS 70	KALOS 110	SIM	KALOS XL Fast
Alap	SPn	Normál sebesség	100	100	100	100	100	100
Alap	SPL	Lassítási sebesség	50	50	50	50	50	65
Alap	ASL	Extra idő / motor szlip	15	300	300	300	300	300
Bővített	SIt	Áramfelvétel érzékelő beavatkozási ideje	2	2	2	2	2	3
Bővített	Sdt	Áramfelvétel érzékelő kikapcsolási ideje /indításkor/	15	15	15	15	15	15
Bővített	UrA	Gyorsításba átmenet /felfutás/	10	10	10	10	10	2
Bővített	drA	Lassításba átmenet /felfutás/	10	10	10	10	10	10
Bővített	dEF	Alapbeállítások visszaállítása /reset/	0	1	2	3	4	5



MADE IN ITALY



**B.I.G GATE Kaputechnika Kft.**

Cím: 2220 Vecsés Fő út 116.

Tel.: +36 30 302 0060 +36 29 746 646

Szervíz: +36 30 844 0910

E-mail: [allmatic.vecses@gmail.com](mailto:allmatic.vecses@gmail.com)

Web: [www.kaputechnikavecses.hu](http://www.kaputechnikavecses.hu)